



GE APPLIANCES
a Haier company

Product Specifications

NP16HV
16 SEER Heat Pump
Packaged Unit



**READ CAREFULLY.
KEEP THESE INSTRUCTIONS.**

NP16HV

PRODUCT SPECIFICATIONS

FEATURES AND BENEFITS

WARRANTY

- See warranty document for details.

APPLICATIONS

- Designed for outdoor installations at ground level or rooftop for residential and light commercial applications.

APPROVALS

- AHRI Certified to AHRI Standard 210/240-2008.
- Units are design certified by ETL Intertek.
- Heating ratings are according to Department of Energy (DOE) test procedures and Federal Trade Commission (FTC) labeling regulations and are Certified by AHRI.
- Cooling system rated according to DOE test procedures.
- Units are ETL certified for the U.S. and Canada.
- Packaged unit and components within bonded for grounding to meet safety standards required by UL.
- Each unit test operated at the factory before shipment ensuring dependable operation at start-up.
- Seismic Certification (with Seismic Strapping Kit applied): Latest Edition of International Building Code, California Building Code, and ASCE 7-16.

REFRIGERATION SYSTEM

R-410A Refrigerant

- Non-chlorine, ozone friendly, R-410A.
- Unit pre-charged with refrigerant.
- See Specification table.

Insulated Antimicrobial Evaporator Coil Drain Pan

- Antimicrobial additive resists growth of mold and mildew on drain pan which improves indoor air quality and reduces drain line blockage.
- Insulated to reduce condensation.
- Includes drain pan overflow switch. Monitors condensate level in drain pan, shuts down unit if drain becomes clogged.

Outdoor Coil Fan

- Weather protected heavy duty condenser fan motor with coated steel swept wing fan blades for long life.
- Internally mounted.
- Totally enclosed motor.
- Fan guard constructed of corrosion-resistant coated steel.

REFRIGERATION SYSTEM (CONT)

Reversing Valve

- 4-way interchange reversing valve effects a rapid change in direction of refrigerant flow resulting in quick changeover from cooling to heating and vice versa.

High Pressure Switch

- Shuts off unit if abnormal operating conditions cause the discharge pressure to rise above setting.

Loss of Charge Switch

- Provides loss of charge protection by shutting off unit if liquid pressure falls below setting.
-

SCROLL COMPRESSOR

Two-Stage Compressor

- Compressor features high efficiency with uniform suction flow, constant discharge flow, high volumetric efficiency and quiet operation.
- Compressor consists of two involute spiral scrolls matched together to generate a series of crescent shaped gas pockets between them.
- During compression, one scroll remains stationary while the other scroll orbits around it.
- Gas is drawn into the outer pocket, the pocket is sealed as the scroll rotates.
- As the spiral movement continues, gas pockets are pushed to the center of the scrolls. Volume between the pockets is simultaneously reduced.
- When the pocket reaches the center, gas is now at high pressure and is forced out of a port located in the center of the fixed scrolls. During compression, several pockets are compressed simultaneously resulting in a smooth continuous compression cycle.
- Continuous flank contact, maintained by centrifugal force, minimizes gas leakage and maximizes efficiency. Scroll compressor is tolerant to the effects of slugging and contaminants. If this occurs, scrolls separate, allowing liquid or contaminants to be worked toward the center and discharged.
- During the compression process, there are several pockets in the scroll that are compressing gas. Modulation is achieved by venting a portion of the gas in the first suction pocket back to the low side of the compressor thereby reducing the effective displacement of the compressor.

FEATURES AND BENEFITS (cont)**SCROLL COMPRESSOR (CONT)**

- A 24-volt DC solenoid valve inside the compressor controls staging. When the 3-way solenoid is energized it moves the lift ring assembly to block the ports and the compressor operates at full-load or 100% capacity. When the solenoid is de-energized the lift ring assembly moves to unblock the compressor ports and the compressor operates at part-load or approximately 67% of its full-load capacity.
- The “loading” and “unloading” of the two stage scroll is done “on the fly” without shutting off the single-speed compressor motor between stages.
- Low gas pulses during compression reduces operational sound levels.
- Compressor motor is internally protected from excessive current and temperature.
- Compressor is installed in the unit on specially formulated, resilient rubber mounts for better sound dampening and vibration free operation.

Heavy Duty Compressor Blanket

- Durable PVC outer cover with sound insulating inner polyester fiber

Optional Accessories**Compressor Crankcase Heater**

- Protects against refrigerant migration that can occur during low ambient operation.

Compressor Hard Start Kit

- Single-phase units are equipped with a PSC compressor motor. This type of motor normally doesn't need a potential relay and start capacitor.
- In conditions such as low voltage, this kit may be required to increase the compressor starting torque.

Freezestat

- Senses suction line temperature.
- Cycles compressor off when suction line temperature falls below its setpoint.

Low Ambient Kit

- Cycles the outdoor fan while allowing compressor operation in the cooling cycle.
- This intermittent fan operation allows the system to operate without icing the evaporator coil and losing capacity.
- Designed for use in ambient temperatures no lower than 0°F.

NOTE - Crankcase heater and freezestat are recommended on compressor equipped with a low ambient kit.

SUPPLY AIR BLOWER**Variable Speed Direct Drive Blower**

- Each blower wheel statically and dynamically balanced.
- Multi-speed operation is achieved by the use of an ECM (Electronically Commutated Motor) variable speed motor.
- See Blower Performance tables.
- Blower assembly easily removed for servicing.

ECM Variable Speed Blower Motor

- Variable speed motor maintains specified air volume from 0 though 0.80 in. w.g. static range.
- Motor is controlled by the blower control.
- Change in blower speed is easily accomplished by simple jumper pin change on blower control.
- Motor is resiliently mounted.

ELECTRIC HEAT (5-20 KW)

- Field install internal to unit cabinet.
- Available in several voltages and kw sizes.
- Helix wound nichrome heating elements exposed directly in air stream resulting in instant heat transfer, low element temperatures and long service life.
- Cutoff limit control provides positive protection in case of excessive temperatures.
- Factory assembled with controls installed and wired.

Optional Accessories**Single Point Power Kits**

- Control Box used with optional electric heat when single power supply is connected to multi-circuit electric heat.

CONTROLS**Electronic Blower Control**

- Two stages - HEAT and COOL (with four different air volume selections for each) are made by simple jumper pins.
- ADJUST jumper pin allows approximately 10% higher, normal or 10% lower motor speed selection within (COOL) speeds selected for fine tuning air volume. See Blower Data tables.
- **NOTE** - HEAT speeds are not affected by jumper change.
- Cooling Airflow Ramp Up - At the beginning of a call for cooling, the blower will run at 82% of full airflow for 7.5 minutes. This improves the system's moisture removal and saves blower power during cooling start.

FEATURES AND BENEFITS (cont)**CONTROLS (CONT)****Electronic Blower Control (cont)**

- Reduced Airflow Operation - For situations where humidity control is an issue, the variable speed motor can be connected to operate at a 25% reduction in the normal airflow rate. The variable speed motor interface provides for connection of a thermostat with humidity control or a humidistat on the HUM terminal. When connected, the dehumidifier resistor on the interface must be cut. The control should be wired to open during high humidity, which will reduce blower airflow.

Defrost Control

- Defrost control furnished as standard equipment.
- Gives a defrost cycle for every 30, 60 or 90 minutes (adjustable) of compressor "on" time at outdoor coil temperatures below freezing.
- Units are quiet-shift enabled. The compressor is de-energized entering and exiting the defrost cycle, reducing system sounds.
- Sensor mounted on liquid line determines when defrost cycle is required and also when to terminate cycle.
- Anti-short cycle, timed-off control incorporated into the board.

24 Volt Transformer

- 40VA transformer furnished and factory installed in control area.

CABINET

- Conditioned areas insulated with foil faced insulation to minimize heat loss and reduce operating sound levels.
- Pre-Painted galvanized steel for maximum durability.
- Full perimeter heavy-gauge galvanized steel base rails.
- Base rails have rigging holes.
- Two sides of the base rails have forklift slots.
- Raised edges around duct and power entry openings in the bottom of the unit for water protection.
- Easy service access.
- Steel louvered panels provides complete coil protection.

Airflow Choice

- Units are shipped with horizontal and downflow duct covers provided with unit for installation flexibility.

Electrical Inlets and Service Valves

- Field wiring inlets are located in one central area of the cabinet. See dimension drawing.
- Gauge ports located inside compressor service compartment of the cabinet.

CABINET (CONT)**Optional Accessories****Bottom Entry Power Kit**

- Allows high and low voltage wiring connections through the unit base pan.

Base Rail Openings Closure Kit

- Kit consists of panels and hardware to cover rigging holes and forklift slots in unit base rails.

ROOF CURBS**Field Installed****Clip Curb (Full Perimeter)**

- Interlocking tabs fasten corners together.
- No tools required.
- Fully gasketed around curb perimeter and supply and return openings.
- Available in 8, 14, 18 and 24 inch heights.
- Shipped knocked down.
- Wind rating - 240mph (Lateral), 214mph (Uplift).

Adjustable Pitch Roof Curb (Full Perimeter) - Standard Curb

- Fully adjustable pitch curb provides a level platform for packaged units.
- Allows flexible installations on roofs with sloped or uneven angles.
- Adjustable from 2/12 to 6/12 pitch.
- Constructed of heavy-gauge galvanized steel with fully welded seams and corners.
- Rounded corners on flange prevent damage to roof shingles.
- Built-in drip edge.
- IAPMO/UMC listed.

All Clip and Adjustable Pitch Curbs

- IBC 2018 compliant.
- CBC 2019 compliant.
- Seismic rating - SDS 2.0g, z/h=1, Ip=1.5.
- Wind rating - 240 mph (Lateral), 214 mph (Uplift).
- Maximum load rating - 800 lbs.

FEATURES AND BENEFITS (cont)**ROOF CURBS (CONT)****Adaptor Curbs (not shown)**

- Curbs are regionally sourced.
- Dimensions vary based upon the source.

NOTE - Contact your local sales representative for a detailed cut sheet with applicable dimensions.

Strapping Kit - Hurricane

- Galvanized steel .07 in. thick minimum.
- Attaches unit base rails to host structure.

Strapping Kit - Seismic

- Heavy-gauge galvanized steel.
- Kit contains 4 brackets and mounting hardware.

INDOOR AIR QUALITY**Internal Filter Rack Kits**

- Available for 1 in. thick filters. Kit contains filter rails for mounting filters internal to unit. Filters are not furnished and must be field provided.



SPECIFICATIONS

GENERAL DATA	MODEL NO.		NP16H24V	NP16H36V	NP16H48V	NP16H60V
	NOMINAL TONNAGE		2	3	4	5
COOLING / HEATING PERFORMANCE	Cooling	Total capacity - Btuh	23,000	35,000	47,000	57,000
		Total unit watts	1910	2910	3910	4950
		¹ SEER (Btuh/Watt)	16.00	16.00	16.00	15.50
		EER (Btuh/Watt)	12.00	12.00	12.00	11.50
	High Temp. Heat	Total capacity - Btuh	22,000	34,000	46,000	56,000
		Total unit watts	1791	2770	3740	4440
		COP	3.60	3.60	3.60	3.70
	HSPF Region IV		8.20	8.20	8.20	8.20
	Low Temp. Heat	Total capacity - Btuh	11,900	19,700	26,600	37,200
		Total unit watts	1480	2530	3500	4250
		COP	2.36	2.28	2.23	2.57
² Sound Rating Number (dB)		71	71	74	74	
REFRIGERANT	Type		R-410A	R-410A	R-410A	R-410A
	Charge		5 lbs. 5 oz.	8 lbs. 0 oz.	10 lbs. 8 oz.	10 lbs. 8 oz.
CONDENSATE DRAIN SIZE (FPT) - IN.			3/4	3/4	3/4	3/4
OUTDOOR COIL	Net Face Area - sq. ft.		16.30	15.50	18.60	18.60
	Tube diameter - in.		5/16	5/16	5/16	5/16
	Number of Rows		1	2	2	2
	Fins per in.		22	22	22	22
OUTDOOR COIL FAN	Motor horsepower		1/2	1/2	1/2	1/2
	Diameter - in.		22	22	24	24
	Number of blades		3	3	3	3
INDOOR COIL	Net Face Area - sq. ft.		4.40	4.40	6.80	6.80
	Tube Diameter - in.		5/16	3/8	3/8	3/8
	Number of Rows		3	3	3	3
	Fins per Inch		15	15	15	15
INDOOR BLOWER	Blower wheel size dia. x width - in.		10 x 6	10 x 8	10 x 10	12 x 9
	Motor horsepower		1/2	1/2	3/4	1
NET WEIGHT OF BASIC UNIT - LBS.			411	446	526	541
SHIPPING WEIGHT OF BASIC UNIT (1 PKG.) - LBS.			421	456	536	551
ELECTRICAL CHARACTERISTICS (60 HZ)			208/230V-1ph-60hz			

1 AHRI Certified to AHRI Standard 210/240:

Cooling Ratings - 95°F outdoor air temperature and 80°F db/67°F wb entering indoor coil air.

High Temperature Heating Ratings - 47°F db/43°F wb outdoor air temperature and 70°F entering indoor coil air.

Low Temperature Heating Ratings - 17°F db/15°F wb outdoor air temperature and 70°F entering indoor coil air.

2 Sound Rating Number rated in accordance with test conditions included in AHRI Standard 270.

MODEL NUMBER GUIDE

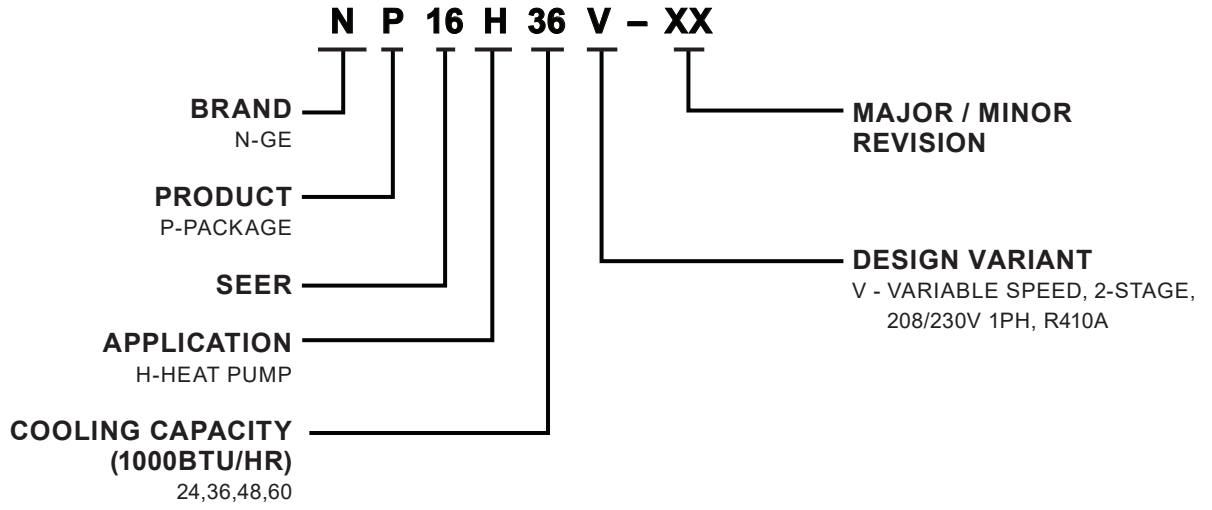

ACCESSORIES

DESCRIPTION	WHERE USED	KIT NUMBER
Compressor Crankcase Heater	36, 42, 48, 60	11X27
Compressor Hard Start Kit	All	10J42
Low Ambient Kit	All	21D20 & 88M91
Internal Filter Rack Kit	24, 36	11U73
	48, 60	11U74
8" Height Full Perimeter Curb	24, 36	21J13
	48, 60	21J17
14" Height Full Perimeter Curb	24, 36	21J14
	48, 60	21J19
18" Height Full Perimeter Curb	24, 36	21J15
	48, 60	21J20
24" Height Full Perimeter Curb	24, 36	21J16
	48, 60	21J25
Adjustable Pitch Roof Curb (Knock-Down Style)	24, 36	21J26
	48, 60	21U04
Strapping Kit - Hurricane	RAIL	22C53
Strapping Kit - Hurricane	SLAB	21J74
Strapping Kit - Seismic	All	21J75
Bottom Power Entry Kit	All	21J78
Base Rail Openings - Closure Kit	All	21J84
Single Point Power - 5kW ASPWR813-1	All	13W88
Single Point Power - 7.5 kW ASPWR814-1	All	13W89
Single Point Power - 10kW ASPWR815-1	All	13W90
Single Point Power - 15-20kW ASPWR816-1	36, 48, 60	13W91
Electric Heater 5kW - PHK05BP	All	10W47
Electric Heater 7.5kW - PHK07BP	All	10W48
Electric Heater 10kW - PHK10BP	All	10W49
Electric Heater 15kW - PHK15BP	36, 48, 60	10W50
Electric Heater 20kW - PHK20BP	48, 60	10W51

ELECTRIC HEAT CAPACITIES

INPUT VOLTAGE	5 KW			7.5 KW			10 KW			15 KW			20 KW		
	NO OF STEPS	KW INPUT	KBTUH OUTPUT	NO OF STEPS	KW INPUT	KBTUH OUTPUT	NO OF STEPS	KW INPUT	KBTUH OUTPUT	NO OF STEPS	KW INPUT	KBTUH OUTPUT	NO OF STEPS	KW INPUT	KBTUH OUTPUT
208	1	3.80	12.80	1	5.60	19.20	1	7.50	25.60	1	11.20	38.20	1	15.00	51.20
220	1	4.20	14.30	1	6.30	21.50	1	8.40	28.70	1	12.60	43.00	1	16.80	57.30
230	1	4.60	15.70	1	6.90	23.50	1	9.20	31.30	1	13.80	47.00	1	18.40	62.70
240	1	5.00	17.10	1	7.50	25.60	1	10.00	34.10	1	15.00	51.20	1	20.00	68.20

ELECTRICAL/ELECTRICAL HEAT DATA

MODEL NO.			NP16H24V		NP16H36V		NP16H48V		NP16H60V	
LINE VOLTAGE DATA - 60HZ - 1 PHASE			208/230V		208/230V		208/230V		208/230V	
COMPRESSOR	Rated Load Amps		11.70		16.10		21.20		27.10	
	Locked Rotor Amps		58.30		83.00		104.00		152.90	
OUTDOOR FAN MOTOR	Full Load Amps		1.20		1.40		2.30		2.40	
INDOOR BLOWER MOTOR	Full Load Amps		1.70		3.60		4.50		5.50	
1 MAXIMUM OVERCURRENT PROTECTION	VOLTAGE		208V	240V	208V	240V	208V	240V	208V	240V
	UNIT ONLY	Circuit 1	25	25	40	40	50	50	60	60
	5 KW	Circuit 1	25	30	30	35	30	35	35	35
	7.5 KW	Circuit 1	40	45	40	45	40	45	45	50
	10 KW	Circuit 1	50	60	50	60	60	60	60	60
		Circuit 2	---	---	25	30	25	30	25	30
	15 KW	Circuit 1	---	---	---	---	60	60	60	60
		Circuit 2	---	---	---	---	50	60	50	60
1 MAXIMUM OVERCURRENT PROTECTION WITH OPTIONAL SINGLE POINT POWER SUPPLY	5 KW		45	50	50	60	70	70	80	90
	7.5 KW		60	60	60	70	80	80	90	100
	10 KW		70	80	80	80	90	90	100	110
	15 KW		---	---	100	110	110	125	110	125
	20 KW		---	---	---	---	125	150	150	150
2 MINIMUM CIRCUIT AMPACITY	UNIT ONLY	Circuit 1	18.0	18.0	25.6	25.6	33.8	33.8	42.3	42.3
	5 KW	Circuit 1	24.7	28.2	27.1	30.5	28.2	31.7	29.5	32.9
	7.5 KW	Circuit 1	36.0	41.2	38.3	43.6	39.5	44.7	40.7	45.9
	10 KW	Circuit 1	47.3	54.2	49.6	56.6	50.8	57.7	52.0	59.0
		Circuit 2	---	---	22.6	26.0	22.6	26	22.6	26.0
	15 KW	Circuit 1	---	---	49.6	56.6	50.8	57.7	52.0	59.0
		Circuit 2	---	---	---	---	45.1	52.1	45.1	52.1
	2 MINIMUM CIRCUIT AMPACITY WITH OPTIONAL SINGLE POINT POWER SUPPLY	5 KW		40.6	44.0	48.2	51.6	56.4	59.8	64.9
7.5 KW			51.8	57.1	59.4	64.7	67.6	72.8	76.1	81.3
10 KW			63.1	70.1	70.7	77.7	78.9	85.9	87.4	94.3
15 KW			---	---	93.3	103.7	101.5	111.9	110.0	120.4
20 KW			---	---	---	---	124.1	137.9	132.5	146.4

NOTE - All units have a minimum Short Circuit Current Rating (SCCR) of 5000 amps.

NOTE - Circuit 1 Minimum Circuit Ampacity includes the Blower Motor Full Load Amps.

NOTE- Extremes of operating range are plus and minus 10% of line voltage.

1 HACR type breaker or fuse.

2 Refer to National or Canadian Electrical Code manual to determine wire, fuse and disconnect size requirements.

3 A separate compressor circuit is required.

BLOWER DATA

NP16H24V BLOWER PERFORMANCE 0 THROUGH 0.80 IN. W.G. EXTERNAL STATIC PRESSURE RANGE												
"ADJUST" JUMPER SETTING	BLOWER CONTROL JUMPER SPEED POSITIONS											
	"COOL" SPEED - CFM				"HEAT" SPEED - CFM				"CONTINUOUS FAN" SPEED - CFM			
	A	¹ B	C	D	A	¹ B	C	D	A	B	C	D
+	1100	880	660	440	1150	1035	690	690	550	440	330	220
NORM	1000	800	600	400	1000	900	600	600	500	400	300	200
—	900	720	540	360	1000	900	600	600	450	360	270	180

¹ Factory Settings.
NOTE - All air data is measured external to unit without air filters.
NOTE - 1st Stage airflow is 70% of 2nd Stage airflow (full capacity) in cooling mode.

NP16H36V BLOWER PERFORMANCE 0 THROUGH 0.80 IN. W.G. EXTERNAL STATIC PRESSURE RANGE												
"ADJUST" JUMPER SETTING	BLOWER CONTROL JUMPER SPEED POSITIONS											
	"COOL" SPEED - CFM				"HEAT" SPEED - CFM				"CONTINUOUS FAN" SPEED - CFM			
	A	¹ B	C	D	A	¹ B	C	D	A	B	C	D
+	1430	1320	1100	880	1495	1380	1150	1150	715	660	550	440
NORM	1300	1200	1000	800	1300	1250	1000	1000	650	600	500	400
—	1170	1080	900	720	1300	1200	1000	1000	585	540	450	360

¹ Factory Settings.
NOTE - All air data is measured external to unit without air filters.
NOTE - 1st Stage airflow is 70% of 2nd Stage airflow (full capacity) in cooling mode.

NP16H48V BLOWER PERFORMANCE 0 THROUGH 0.80 IN. W.G. EXTERNAL STATIC PRESSURE RANGE												
"ADJUST" JUMPER SETTING	BLOWER CONTROL JUMPER SPEED POSITIONS											
	"COOL" SPEED - CFM				"HEAT" SPEED - CFM				"CONTINUOUS FAN" SPEED - CFM			
	A	¹ B	C	D	A	¹ B	C	D	A	B	C	D
+	1980	1760	1540	1320	2070	1840	1610	1610	990	880	770	660
NORM	1800	1600	1400	1200	1800	1600	1400	1400	900	800	700	600
—	1620	1440	1260	1080	1800	1600	1400	1400	810	720	630	540

¹ Factory Settings.
NOTE - All air data is measured external to unit without air filters.
NOTE - 1st Stage airflow is 70% of 2nd Stage airflow (full capacity) in cooling mode.

NP16H60V BLOWER PERFORMANCE 0 THROUGH 0.80 IN. W.G. EXTERNAL STATIC PRESSURE RANGE												
"ADJUST" JUMPER SETTING	BLOWER CONTROL JUMPER SPEED POSITIONS											
	"COOL" SPEED - CFM				"HEAT" SPEED - CFM				"CONTINUOUS FAN" SPEED - CFM			
	A	¹ B	C	D	A	¹ B	C	D	A	B	C	D
+	2200	1980	1760	1540	2300	2070	1840	1840	1100	990	880	770
NORM	2000	1800	1600	1400	2000	1800	1600	1600	1000	900	800	700
—	1800	1620	1440	1260	2000	1800	1600	1600	900	810	720	630

¹ Factory Settings.
NOTE - All air data is measured external to unit without air filters.
NOTE - 1st Stage airflow is 70% of 2nd Stage airflow (full capacity) in cooling mode.

COOLING RATINGS - 2 TON

2 TON - NP16H24V (1ST STAGE)											
ENTERING WET BULB TEMP.	TOTAL AIR VOLUME	OUTDOOR AIR TEMPERATURE ENTERING OUTDOOR COIL									
		65°F					75°F				
		TOTAL COOL CAP.	COMP. MOTOR INPUT	SENSIBLE TO TOTAL RATIO (S/T)			TOTAL COOL CAP.	COMP. MOTOR INPUT	SENSIBLE TO TOTAL RATIO (S/T)		
				DRY BULB					DRY BULB		
CFM	KBTUH	KW	75°F	80°F	85°F	KBTUH	KW	75°F	80°F	85°F	
63°F	500	20.1	.81	0.72	0.86	1.00	19.0	.93	0.74	0.88	1.00
	560	20.5	.81	0.74	0.89	1.00	19.4	.93	0.76	0.92	1.00
	610	20.9	.80	0.76	0.93	1.00	19.7	.93	0.79	0.96	1.00
67°F	500	21.5	.80	0.57	0.69	0.82	20.3	.92	0.58	0.71	0.85
	560	21.9	.79	0.58	0.72	0.86	20.7	.92	0.59	0.74	0.88
	610	22.3	.79	0.59	0.75	0.90	21.1	.91	0.61	0.77	0.93
71°F	500	23.0	.78	0.43	0.55	0.67	21.8	.90	0.43	0.56	0.68
	560	23.4	.78	0.43	0.56	0.69	22.2	.90	0.43	0.57	0.71
	610	23.9	.78	0.43	0.58	0.72	22.5	.90	0.44	0.59	0.74

2 TON - NP16H24V (1ST STAGE)											
ENTERING WET BULB TEMP.	TOTAL AIR VOLUME	OUTDOOR AIR TEMPERATURE ENTERING OUTDOOR COIL									
		85°F					95°F				
		TOTAL COOL CAP.	COMP. MOTOR INPUT	SENSIBLE TO TOTAL RATIO (S/T)			TOTAL COOL CAP.	COMP. MOTOR INPUT	SENSIBLE TO TOTAL RATIO (S/T)		
				DRY BULB					DRY BULB		
CFM	KBTUH	KW	75°F	80°F	85°F	KBTUH	KW	75°F	80°F	85°F	
63°F	500	17.9	1.08	0.75	0.91	1.00	16.7	1.23	0.78	0.94	1.00
	560	18.2	1.07	0.78	0.95	1.00	17.1	1.23	0.80	0.98	1.00
	610	18.6	1.07	0.81	0.99	1.00	17.5	1.23	0.83	1.00	1.00
67°F	500	19.1	1.06	0.59	0.73	0.88	17.9	1.22	0.60	0.75	0.91
	560	19.4	1.06	0.60	0.76	0.91	18.2	1.22	0.62	0.78	0.95
	610	19.7	1.06	0.62	0.79	0.97	18.5	1.22	0.64	0.82	1.00
71°F	500	20.5	1.05	0.43	0.57	0.70	19.2	1.21	0.44	0.58	0.73
	560	20.8	1.04	0.44	0.59	0.73	19.5	1.21	0.44	0.60	0.76
	610	21.1	1.04	0.45	0.61	0.77	19.8	1.20	0.45	0.62	0.80

2 TON - NP16H24V (2ND STAGE)											
ENTERING WET BULB TEMP.	TOTAL AIR VOLUME	OUTDOOR AIR TEMPERATURE ENTERING OUTDOOR COIL									
		85°F					95°F				
		TOTAL COOL CAP.	COMP. MOTOR INPUT	SENSIBLE TO TOTAL RATIO (S/T)			TOTAL COOL CAP.	COMP. MOTOR INPUT	SENSIBLE TO TOTAL RATIO (S/T)		
				DRY BULB					DRY BULB		
CFM	KBTUH	KW	75°F	80°F	85°F	KBTUH	KW	75°F	80°F	85°F	
63°F	600	23.8	1.45	0.72	0.86	1.00	22.6	1.61	0.74	0.89	1.00
	800	25.2	1.46	0.79	0.97	1.00	23.9	1.62	0.82	1.00	1.00
	1000	26.6	1.47	0.86	1.00	1.00	25.3	1.63	0.88	1.00	1.00
67°F	600	25.5	1.46	0.56	0.70	0.83	24.1	1.62	0.58	0.72	0.85
	800	26.8	1.47	0.61	0.78	0.94	25.3	1.63	0.63	0.80	0.97
	1000	27.6	1.47	0.66	1.00	1.00	26.1	1.63	0.68	0.89	1.00
71°F	600	27.3	1.47	0.43	0.55	0.67	25.8	1.63	0.43	0.56	0.69
	800	28.6	1.48	0.44	0.60	0.76	27.0	1.64	0.44	0.61	0.78
	1000	29.3	1.49	0.46	0.65	0.85	27.7	1.64	0.47	0.67	0.88

2 TON - NP16H24V (2ND STAGE)											
ENTERING WET BULB TEMP.	TOTAL AIR VOLUME	OUTDOOR AIR TEMPERATURE ENTERING OUTDOOR COIL									
		105°F					115°F				
		TOTAL COOL CAP.	COMP. MOTOR INPUT	SENSIBLE TO TOTAL RATIO (S/T)			TOTAL COOL CAP.	COMP. MOTOR INPUT	SENSIBLE TO TOTAL RATIO (S/T)		
				DRY BULB					DRY BULB		
CFM	KBTUH	KW	75°F	80°F	85°F	KBTUH	KW	75°F	80°F	85°F	
63°F	600	21.3	1.80	0.75	0.92	1.00	19.9	2.02	0.78	0.95	1.00
	800	22.6	1.81	0.84	1.00	1.00	21.4	2.03	0.86	1.00	1.00
	1000	24.0	1.82	0.90	1.00	1.00	22.6	2.03	0.93	1.00	1.00
67°F	600	22.7	1.81	0.59	0.73	0.88	21.3	2.03	0.60	0.76	0.91
	800	23.8	1.81	0.64	0.83	1.00	22.3	2.03	0.66	0.86	1.00
	1000	24.5	1.82	0.70	0.93	1.00	22.9	2.04	0.72	0.97	1.00
71°F	600	24.4	1.82	0.43	0.57	0.71	22.8	2.04	0.43	0.59	0.73
	800	25.4	1.83	0.45	0.63	0.81	23.7	2.04	0.46	0.65	0.84
	1000	26.0	1.83	0.48	0.70	0.91	24.2	2.04	0.49	0.71	0.93

COOLING RATINGS - 3 TON

3 TON - NP16H36V (1ST STAGE)											
ENTERING WET BULB TEMP.	TOTAL AIR VOLUME	OUTDOOR AIR TEMPERATURE ENTERING OUTDOOR COIL									
		65°F					75°F				
		TOTAL COOL CAP.	COMP. MOTOR INPUT	SENSIBLE TO TOTAL RATIO (S/T)			TOTAL COOL CAP.	COMP. MOTOR INPUT	SENSIBLE TO TOTAL RATIO (S/T)		
				DRY BULB					DRY BULB		
CFM	KBTUH	KW	75°F	80°F	85°F	KBTUH	KW	75°F	80°F	85°F	
63°F	760	28.4	1.16	0.74	0.89	1.00	26.9	1.32	0.76	0.92	1.00
	840	29.0	1.16	0.76	0.93	1.00	27.4	1.32	0.79	0.95	1.00
	920	29.4	1.16	0.79	0.97	1.00	27.9	1.32	0.81	1.00	1.00
67°F	760	30.4	1.15	0.58	0.72	0.85	28.8	1.31	0.59	0.73	0.88
	840	31.0	1.15	0.59	0.74	0.89	29.2	1.31	0.60	0.76	0.92
	920	31.4	1.15	0.61	0.77	0.93	29.7	1.31	0.62	0.79	0.97
71°F	760	32.6	1.14	0.43	0.56	0.69	30.9	1.30	0.43	0.57	0.71
	840	33.2	1.13	0.44	0.58	0.72	31.4	1.30	0.44	0.59	0.74
	920	33.6	1.13	0.44	0.59	0.75	31.8	1.30	0.45	0.61	0.77
ENTERING WET BULB TEMP.	TOTAL AIR VOLUME	OUTDOOR AIR TEMPERATURE ENTERING OUTDOOR COIL									
		85°F					95°F				
		TOTAL COOL CAP.	COMP. MOTOR INPUT	SENSIBLE TO TOTAL RATIO (S/T)			TOTAL COOL CAP.	COMP. MOTOR INPUT	SENSIBLE TO TOTAL RATIO (S/T)		
				DRY BULB					DRY BULB		
CFM	KBTUH	KW	75°F	80°F	85°F	KBTUH	KW	75°F	80°F	85°F	
63°F	760	25.3	1.52	0.78	0.95	1.00	23.8	1.75	0.80	0.98	1.00
	840	25.9	1.52	0.81	0.99	1.00	24.4	1.74	0.83	1.00	1.00
	920	26.4	1.52	0.83	1.00	1.00	25.1	1.74	0.85	1.00	1.00
67°F	760	27.1	1.52	0.60	0.75	0.91	25.5	1.74	0.61	0.78	0.95
	840	27.5	1.51	0.62	0.79	0.96	25.9	1.74	0.63	0.81	1.00
	920	28.0	1.51	0.64	0.82	1.00	26.3	1.74	0.65	0.85	1.00
71°F	760	29.1	1.51	0.44	0.58	0.73	27.4	1.73	0.44	0.60	0.75
	840	29.5	1.50	0.45	0.60	0.76	27.8	1.73	0.45	0.62	0.79
	920	29.9	1.50	0.45	0.62	0.80	28.1	1.73	0.46	0.64	0.83

3 TON - NP16H36V (2ND STAGE)											
ENTERING WET BULB TEMP.	TOTAL AIR VOLUME	OUTDOOR AIR TEMPERATURE ENTERING OUTDOOR COIL									
		85°F					95°F				
		TOTAL COOL CAP.	COMP. MOTOR INPUT	SENSIBLE TO TOTAL RATIO (S/T)			TOTAL COOL CAP.	COMP. MOTOR INPUT	SENSIBLE TO TOTAL RATIO (S/T)		
				DRY BULB					DRY BULB		
CFM	KBTUH	KW	75°F	80°F	85°F	KBTUH	KW	75°F	80°F	85°F	
63°F	1000	35.6	2.18	0.75	0.91	1.00	33.7	2.43	0.77	0.94	1.00
	1200	36.7	2.19	0.81	0.97	1.00	34.8	2.44	0.83	1.00	1.00
	1400	37.9	2.21	0.85	1.00	1.00	36.2	2.46	0.87	1.00	1.00
67°F	1000	37.9	2.21	0.59	0.73	0.88	35.9	2.46	0.60	0.75	0.91
	1200	39.0	2.22	0.62	0.79	0.96	36.9	2.47	0.63	0.81	0.98
	1400	39.8	2.23	0.65	0.85	1.00	37.6	2.48	0.67	0.88	1.00
71°F	1000	40.5	2.24	0.43	0.57	0.71	38.3	2.49	0.44	0.58	0.73
	1200	41.5	2.25	0.45	0.61	0.77	39.3	2.50	0.45	0.62	0.79
	1400	42.3	2.26	0.46	0.65	0.83	39.9	2.51	0.47	0.66	0.86
ENTERING WET BULB TEMP.	TOTAL AIR VOLUME	OUTDOOR AIR TEMPERATURE ENTERING OUTDOOR COIL									
		105°F					115°F				
		TOTAL COOL CAP.	COMP. MOTOR INPUT	SENSIBLE TO TOTAL RATIO (S/T)			TOTAL COOL CAP.	COMP. MOTOR INPUT	SENSIBLE TO TOTAL RATIO (S/T)		
				DRY BULB					DRY BULB		
CFM	KBTUH	KW	75°F	80°F	85°F	KBTUH	KW	75°F	80°F	85°F	
63°F	1000	31.7	2.72	0.80	0.97	1.00	29.9	3.05	0.82	1.00	1.00
	1200	32.9	2.73	0.85	0.73	1.00	31.3	3.07	0.87	1.00	1.00
	1400	34.4	2.75	0.89	1.00	1.00	32.5	3.08	0.92	1.00	1.00
67°F	1000	33.8	2.75	0.61	0.77	0.94	31.6	3.07	0.63	0.80	0.98
	1200	34.6	2.76	0.65	0.84	1.00	32.4	3.08	0.67	0.87	1.00
	1400	35.3	2.76	0.69	0.91	1.00	33.0	3.09	0.71	0.95	1.00
71°F	1000	36.1	2.77	0.44	0.60	0.75	33.9	3.10	0.45	0.61	0.78
	1200	36.9	2.78	0.46	0.64	0.82	34.6	3.11	0.47	0.66	0.85
	1400	37.5	2.79	0.48	0.69	0.89	35.1	3.11	0.49	0.71	0.90

COOLING RATINGS - 4 TON

4 TON - NP16H60V (1ST STAGE)											
ENTERING WET BULB TEMP.	TOTAL AIR VOLUME	OUTDOOR AIR TEMPERATURE ENTERING OUTDOOR COIL									
		65°F					75°F				
		TOTAL COOL CAP.	COMP. MOTOR INPUT	SENSIBLE TO TOTAL RATIO (S/T)			TOTAL COOL CAP.	COMP. MOTOR INPUT	SENSIBLE TO TOTAL RATIO (S/T)		
				DRY BULB					DRY BULB		
CFM	KBTUH	KW	75°F	80°F	85°F	KBTUH	KW	75°F	80°F	85°F	
63°F	1010	38.3	1.45	0.74	0.88	1.00	36.1	1.70	0.75	0.91	1.00
	1120	39.1	1.45	0.76	0.92	1.00	36.8	1.69	0.78	0.95	1.00
	1230	39.8	1.44	0.79	0.96	1.00	37.4	1.69	0.81	0.99	1.00
67°F	1010	41.0	1.43	0.58	0.71	0.85	38.6	1.68	0.58	0.73	0.88
	1120	41.8	1.42	0.59	0.74	0.89	39.3	1.67	0.60	0.76	0.92
	1230	42.4	1.42	0.61	0.77	0.93	39.8	1.67	0.62	0.79	0.96
71°F	1010	43.7	1.41	0.43	0.56	0.69	41.2	1.66	0.43	0.57	0.71
	1120	44.5	1.40	0.43	0.58	0.72	41.9	1.65	0.44	0.59	0.74
	1230	45.2	1.40	0.44	0.59	0.75	42.5	1.65	0.45	0.61	0.77

4 TON - NP16H60V (1ST STAGE)											
ENTERING WET BULB TEMP.	TOTAL AIR VOLUME	OUTDOOR AIR TEMPERATURE ENTERING OUTDOOR COIL									
		85°F					95°F				
		TOTAL COOL CAP.	COMP. MOTOR INPUT	SENSIBLE TO TOTAL RATIO (S/T)			TOTAL COOL CAP.	COMP. MOTOR INPUT	SENSIBLE TO TOTAL RATIO (S/T)		
				DRY BULB					DRY BULB		
CFM	KBTUH	KW	75°F	80°F	85°F	KBTUH	KW	75°F	80°F	85°F	
63°F	1010	33.8	1.98	0.78	0.94	1.00	31.5	2.27	0.80	0.98	1.00
	1120	34.4	1.97	0.81	0.99	1.00	32.3	2.27	0.83	1.00	1.00
	1230	35.2	1.97	0.83	1.00	1.00	33.2	2.26	0.85	1.00	1.00
67°F	1010	36.2	1.96	0.60	0.75	0.91	33.8	2.26	0.61	0.78	0.94
	1120	36.7	1.95	0.62	0.79	0.96	34.3	2.25	0.63	0.82	1.00
	1230	37.3	1.95	0.64	0.82	1.00	34.8	2.25	0.66	0.85	1.00
71°F	1010	38.7	1.94	0.44	0.58	0.73	36.2	2.24	0.44	0.60	0.75
	1120	39.3	1.93	0.44	0.60	0.76	36.8	2.23	0.45	0.62	0.79
	1230	39.9	1.93	0.45	0.63	0.80	37.3	2.23	0.46	0.64	0.83

4 TON - NP16H60V (2ND STAGE)											
ENTERING WET BULB TEMP.	TOTAL AIR VOLUME	OUTDOOR AIR TEMPERATURE ENTERING OUTDOOR COIL									
		85°F					95°F				
		TOTAL COOL CAP.	COMP. MOTOR INPUT	SENSIBLE TO TOTAL RATIO (S/T)			TOTAL COOL CAP.	COMP. MOTOR INPUT	SENSIBLE TO TOTAL RATIO (S/T)		
				DRY BULB					DRY BULB		
CFM	KBTUH	KW	75°F	80°F	85°F	KBTUH	KW	75°F	80°F	85°F	
63°F	1400	47.8	2.80	0.77	0.93	1.00	45.2	3.13	0.79	0.96	1.00
	1600	48.9	2.81	0.81	0.97	1.00	46.3	3.14	0.83	0.99	1.00
	1800	50.0	2.82	0.84	1.00	1.00	47.8	3.16	0.86	1.00	1.00
67°F	1400	50.9	2.83	0.59	0.74	0.90	48.2	3.16	0.61	0.77	0.93
	1600	52.2	2.84	0.62	0.79	0.94	49.2	3.17	0.63	0.81	0.97
	1800	53.3	2.85	0.64	0.83	0.98	49.9	3.18	0.66	0.86	1.00
71°F	1400	54.2	2.85	0.44	0.58	0.73	51.3	3.19	0.44	0.59	0.75
	1600	55.4	2.86	0.46	0.61	0.77	52.2	3.20	0.45	0.62	0.80
	1800	56.1	2.87	0.46	0.64	0.82	53.0	3.21	0.46	0.65	0.83

4 TON - NP16H60V (2ND STAGE)											
ENTERING WET BULB TEMP.	TOTAL AIR VOLUME	OUTDOOR AIR TEMPERATURE ENTERING OUTDOOR COIL									
		105°F					115°F				
		TOTAL COOL CAP.	COMP. MOTOR INPUT	SENSIBLE TO TOTAL RATIO (S/T)			TOTAL COOL CAP.	COMP. MOTOR INPUT	SENSIBLE TO TOTAL RATIO (S/T)		
				DRY BULB					DRY BULB		
CFM	KBTUH	KW	75°F	80°F	85°F	KBTUH	KW	75°F	80°F	85°F	
63°F	1400	42.5	3.52	0.81	0.97	1.00	39.9	3.96	0.84	1.00	1.00
	1600	44.0	3.53	0.85	1.00	1.00	41.6	3.98	0.87	1.00	1.00
	1800	45.3	3.55	0.88	1.00	1.00	42.8	4.00	0.88	1.00	1.00
67°F	1400	45.5	3.55	0.62	0.79	0.94	42.5	4.00	0.63	0.82	0.98
	1600	46.0	3.56	0.65	0.84	1.00	43.3	4.01	0.67	0.87	1.00
	1800	46.9	3.57	0.67	0.89	1.00	43.9	4.01	0.70	0.90	1.00
71°F	1400	48.2	3.58	0.45	0.61	0.77	45.3	4.03	0.45	0.63	0.80
	1600	49.2	3.59	0.46	0.64	0.83	46.2	4.05	0.46	0.66	0.86
	1800	49.9	3.60	0.47	0.67	0.84	46.7	4.05	0.47	0.70	0.88

COOLING RATINGS - 5 TON

5 TON - NP16H60V (1ST STAGE)											
ENTERING WET BULB TEMP.	TOTAL AIR VOLUME	OUTDOOR AIR TEMPERATURE ENTERING OUTDOOR COIL									
		65°F						75°F			
		TOTAL COOL CAP.	COMP. MOTOR INPUT	SENSIBLE TO TOTAL RATIO (S/T)			TOTAL COOL CAP.	COMP. MOTOR INPUT	SENSIBLE TO TOTAL RATIO (S/T)		
				DRY BULB					DRY BULB		
CFM	KBTUH	KW	75°F	80°F	85°F	KBTUH	KW	75°F	80°F	85°F	
63°F	1130	46.9	1.92	0.71	0.85	0.98	38.3	2.20	0.84	1.00	1.00
	1260	48.0	1.91	0.73	0.88	1.00	45.1	2.20	0.75	0.91	1.00
	1390	48.9	1.90	0.76	0.92	1.00	46.0	2.19	0.78	0.93	1.00
67°F	1130	50.1	1.89	0.56	0.69	0.81	47.3	2.18	0.57	0.70	0.84
	1260	51.2	1.89	0.57	0.71	0.85	48.2	2.18	0.58	0.73	0.88
	1390	52.1	1.88	0.59	0.74	0.88	49.0	2.17	0.60	0.76	0.92
71°F	1130	53.4	1.87	0.42	0.54	0.66	50.4	2.16	0.43	0.55	0.68
	1260	54.5	1.86	0.43	0.56	0.69	51.4	2.16	0.43	0.57	0.71
	1390	55.4	1.86	0.43	0.58	0.72	52.2	2.15	0.44	0.59	0.74
ENTERING WET BULB TEMP.	TOTAL AIR VOLUME	OUTDOOR AIR TEMPERATURE ENTERING OUTDOOR COIL									
		85°F						95°F			
		TOTAL COOL CAP.	COMP. MOTOR INPUT	SENSIBLE TO TOTAL RATIO (S/T)			TOTAL COOL CAP.	COMP. MOTOR INPUT	SENSIBLE TO TOTAL RATIO (S/T)		
				DRY BULB					DRY BULB		
CFM	KBTUH	KW	75°F	80°F	85°F	KBTUH	KW	75°F	80°F	85°F	
63°F	1130	41.3	2.53	0.75	0.90	1.00	38.6	2.88	0.77	0.93	1.00
	1260	42.2	2.53	0.78	0.94	1.00	39.3	2.88	0.80	0.98	1.00
	1390	43.0	2.52	0.80	0.97	1.00	40.2	2.88	0.83	1.00	1.00
67°F	1130	44.3	2.51	0.58	0.72	0.86	41.4	2.87	0.59	0.75	0.90
	1260	45.2	2.51	0.60	0.75	0.91	42.1	2.87	0.61	0.78	0.94
	1390	45.9	2.51	0.62	0.78	0.94	42.8	2.86	0.63	0.81	0.97
71°F	1130	47.2	2.50	0.43	0.57	0.70	44.3	2.85	0.43	0.58	0.72
	1260	48.2	2.49	0.44	0.58	0.73	45.1	2.85	0.44	0.60	0.76
	1390	48.9	2.49	0.44	0.60	0.76	45.7	2.84	0.45	0.62	0.79

5 TON - NP16H60V (2ND STAGE)											
ENTERING WET BULB TEMP.	TOTAL AIR VOLUME	OUTDOOR AIR TEMPERATURE ENTERING OUTDOOR COIL									
		85°F						95°F			
		TOTAL COOL CAP.	COMP. MOTOR INPUT	SENSIBLE TO TOTAL RATIO (S/T)			TOTAL COOL CAP.	COMP. MOTOR INPUT	SENSIBLE TO TOTAL RATIO (S/T)		
				DRY BULB					DRY BULB		
CFM	KBTUH	KW	75°F	80°F	85°F	KBTUH	KW	75°F	80°F	85°F	
63°F	1600	57.3	3.63	0.75	0.89	1.00	54.2	4.03	0.77	0.91	1.00
	1800	58.4	3.64	0.78	0.93	1.00	55.3	4.04	0.80	0.96	1.00
	2000	59.5	3.66	0.80	0.97	1.00	56.4	4.06	0.82	0.99	1.00
67°F	1600	60.8	3.68	0.59	0.73	0.86	57.6	4.08	0.60	0.75	0.89
	1800	62.2	3.70	0.60	0.77	0.90	58.9	4.10	0.62	0.79	0.93
	2000	63.1	3.71	0.62	0.80	0.94	59.7	4.11	0.64	0.81	0.97
71°F	1600	64.7	3.73	0.43	0.57	0.71	61.3	4.13	0.44	0.58	0.73
	1800	65.9	3.75	0.44	0.59	0.75	62.3	4.15	0.44	0.61	0.77
	2000	66.7	3.76	0.45	0.62	0.79	63.0	4.16	0.45	0.63	0.79
ENTERING WET BULB TEMP.	TOTAL AIR VOLUME	OUTDOOR AIR TEMPERATURE ENTERING OUTDOOR COIL									
		105°F						115°F			
		TOTAL COOL CAP.	COMP. MOTOR INPUT	SENSIBLE TO TOTAL RATIO (S/T)			TOTAL COOL CAP.	COMP. MOTOR INPUT	SENSIBLE TO TOTAL RATIO (S/T)		
				DRY BULB					DRY BULB		
CFM	KBTUH	KW	75°F	80°F	85°F	KBTUH	KW	75°F	80°F	85°F	
63°F	1600	51.1	4.49	0.79	0.94	1.00	48.0	5.00	0.82	0.97	1.00
	1800	52.3	4.49	0.83	0.99	1.00	49.0	5.02	0.82	1.00	1.00
	2000	53.3	4.52	0.84	1.00	1.00	50.6	5.04	0.85	1.00	1.00
67°F	1600	54.3	4.53	0.61	0.77	0.91	51.1	5.05	0.62	0.80	0.94
	1800	55.6	4.54	0.63	0.81	0.95	51.3	5.06	0.66	0.81	1.00
	2000	56.0	4.56	0.65	0.83	1.00	52.4	5.07	0.68	0.86	1.00
71°F	1600	57.7	4.59	0.44	0.60	0.76	54.3	5.10	0.44	0.61	0.78
	1800	58.5	4.60	0.45	0.62	0.80	55.0	5.12	0.46	0.64	0.78
	2000	59.4	4.62	0.46	0.65	0.79	55.6	5.13	0.47	0.67	0.84

HEATING RATINGS

MODEL	OUTDOOR TEMP - DB/WB °F									
	0/0		17/15		35/33		47/43		62/56	
	BTUH	KW	BTUH	KW	BTUH	KW	BTUH	KW	BTUH	KW
NP16H24V	6100	1.30	11,900	1.48	18,100	1.67	22,100	1.80	27,200	1.95
NP16H36V	11,100	2.36	19,700	2.53	28,700	2.71	34,700	2.83	42,200	2.98
NP16H48V	14,900	3.33	26,600	3.50	39,100	3.68	47,400	3.81	57,800	3.96
NP16H60V	24,800	4.06	37,200	4.25	50,300	4.45	59,000	4.59	69,900	4.75

FIELD WIRING

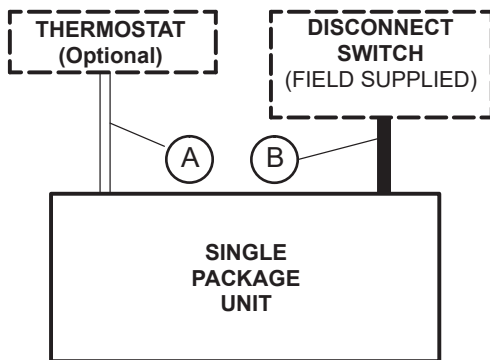

A – Seven Wire Low Voltage (Electronic)
 B – Two Wire Power (See Electrical Data Table)

If multiple disconnects are used on units with electric heat; there must be two-wire power provided for each disconnect

– Field Wiring Not Furnished –

INSTALLATION CLEARANCES		
	IN.	MM
Front	24	610
Right Side (blower access)	24	610
Left Side (evaporator coil access)	24	610
Back	0	0
Top	48	1219

DIMENSIONS (IN.) - SMALL BASE

NP16H24
NP16H36

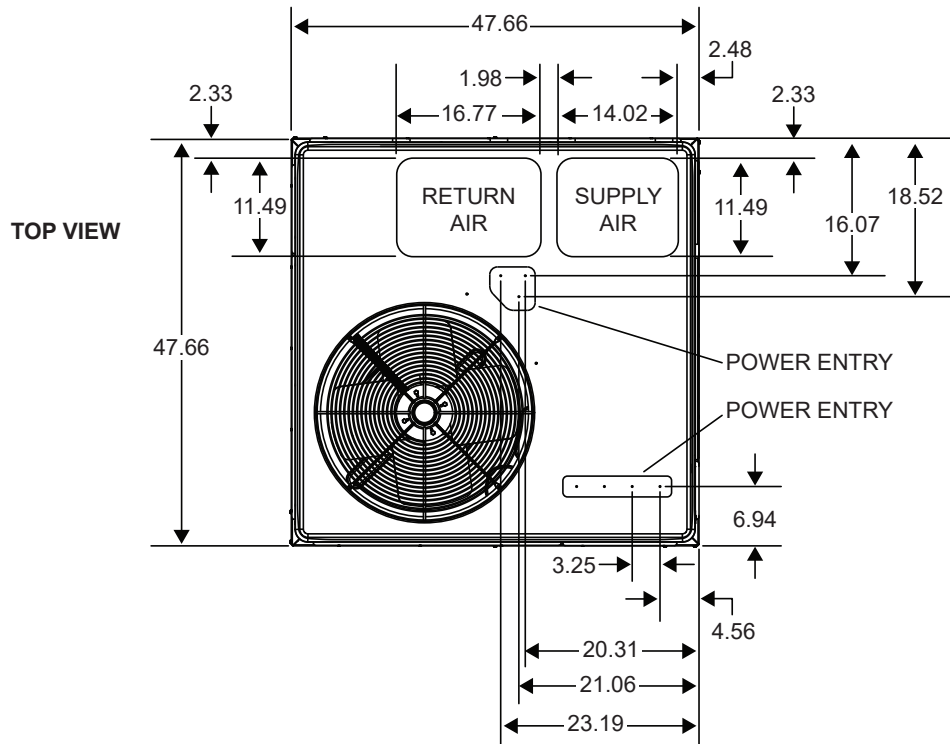

SIDE VIEWS

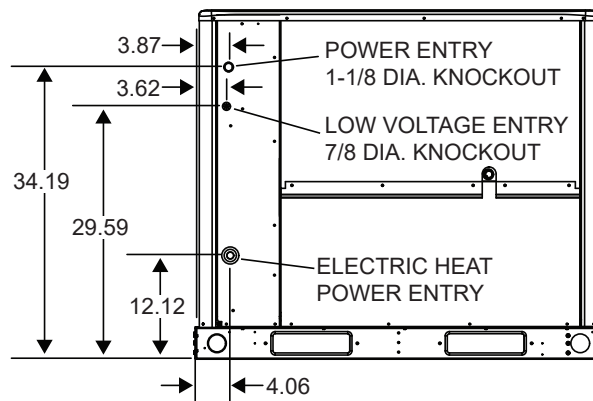
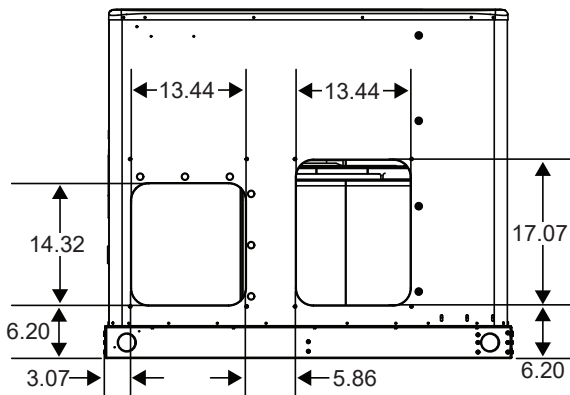
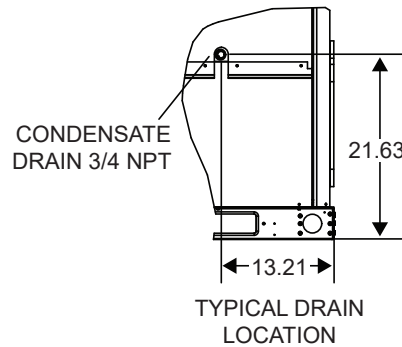
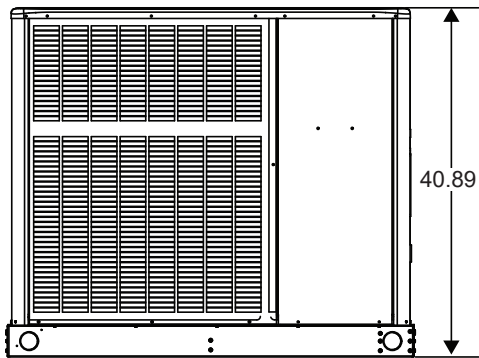

DIMENSIONS (IN.) - LARGE BASE

NP16H48
NP16H60

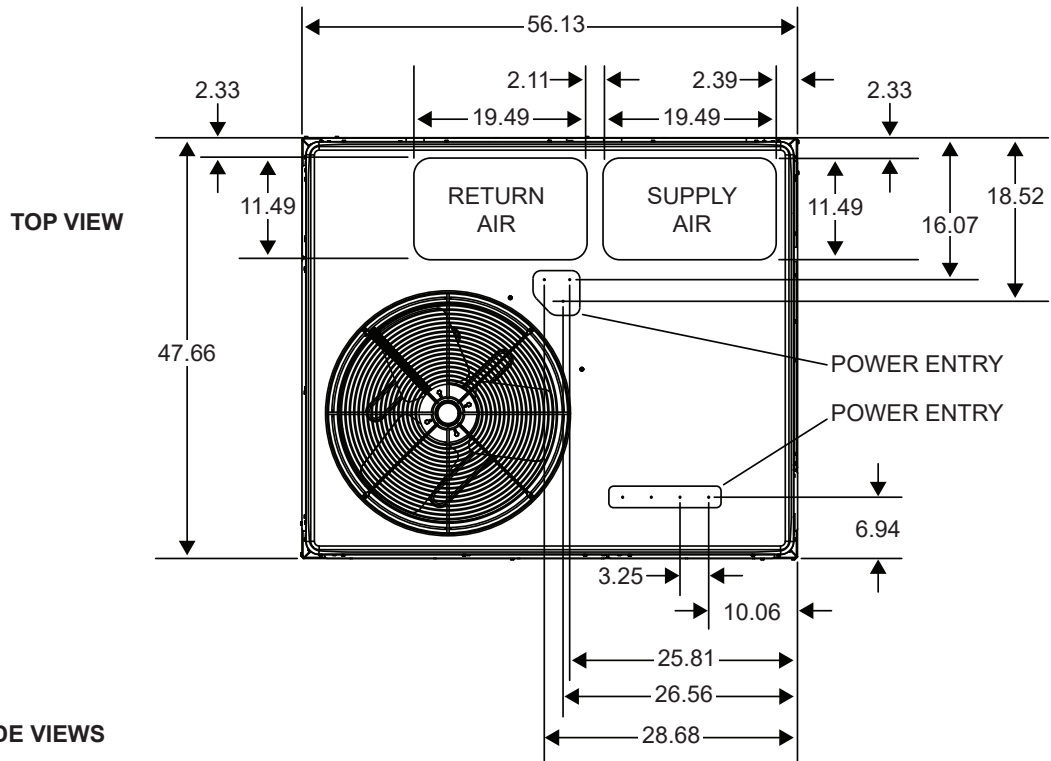

SIDE VIEWS

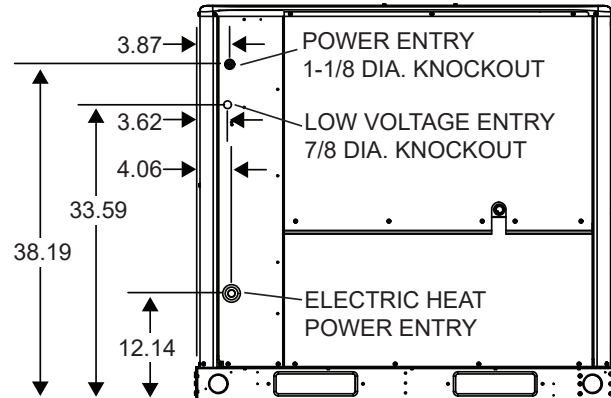
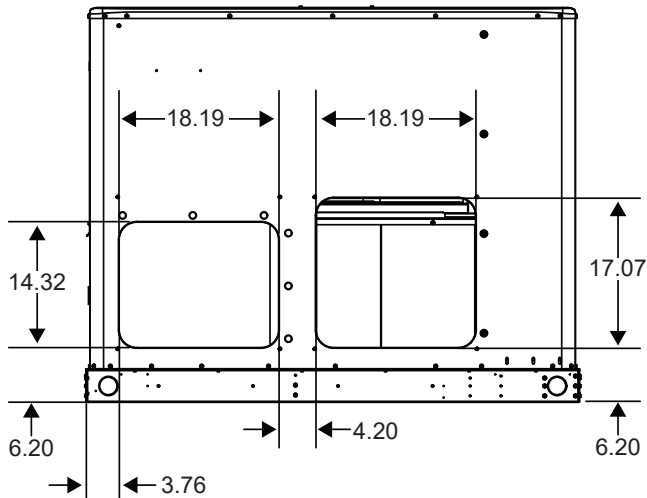
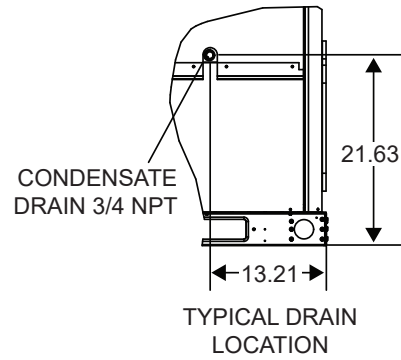
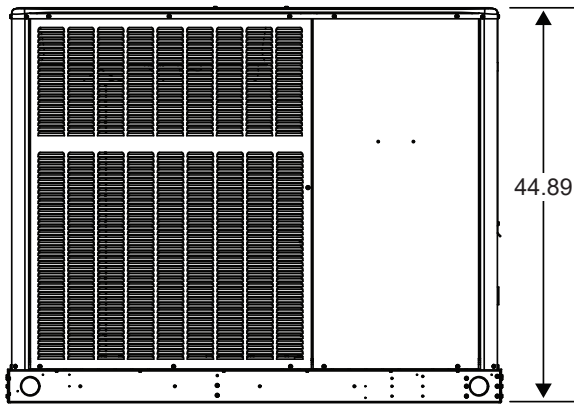

ROOF CURB DIMENSIONS - SMALL BASE

NP16H24
NP16H36

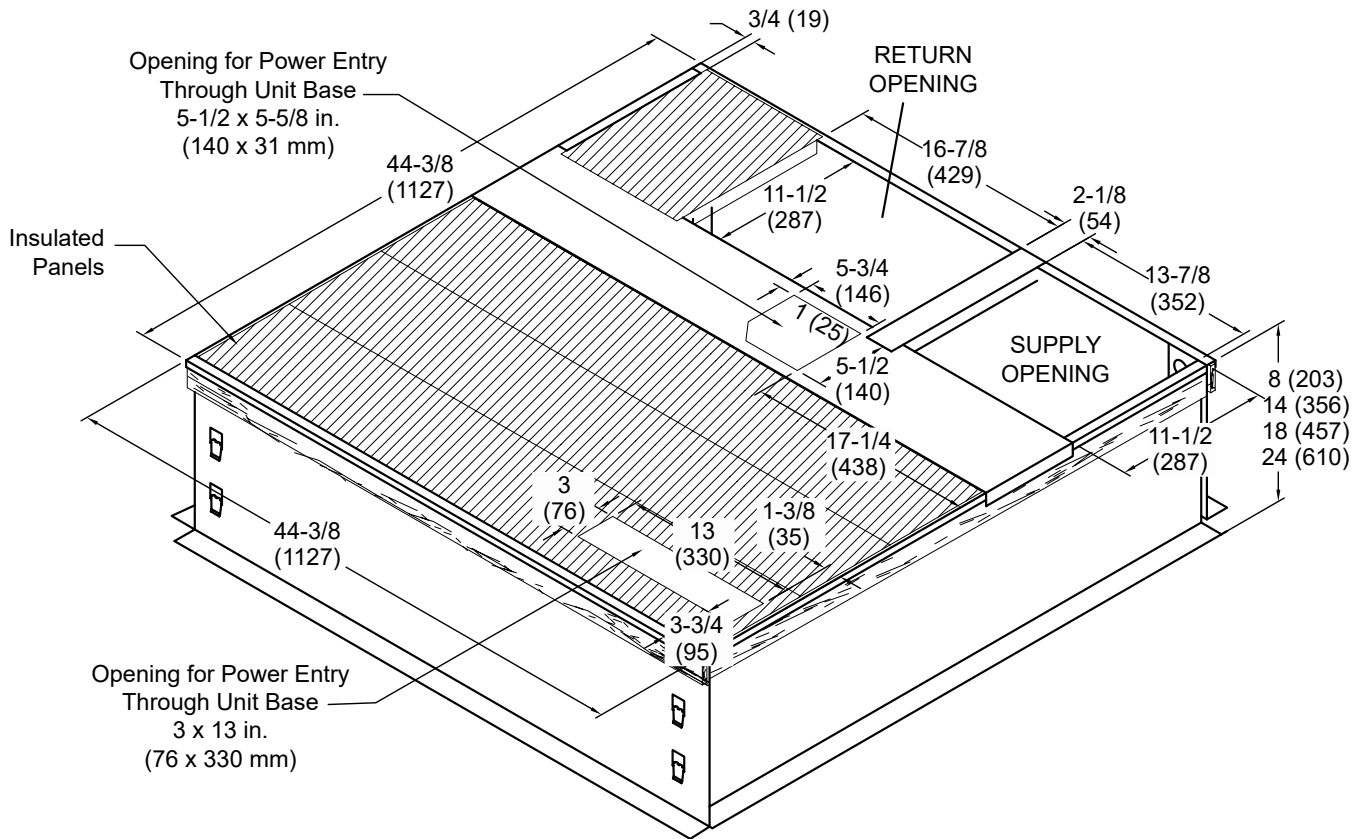

NOTE - Roof deck may be omitted within confines of curb.

NOTE - All Curbs::

- IBC 2018 compliant
- CBC 2019 compliant
- Seismic rating - SDS 2.0g, z/h=1, Ip=1.5
- Wind rating - 240 mph (Lateral), 214 mph (Uplift)
- Maximum load rating - 800 lbs.
- Tool-less filter access panels NOT for seismic-rated applications

ROOF CURB DIMENSIONS - LARGE BASE

NP16H48
NP16H60

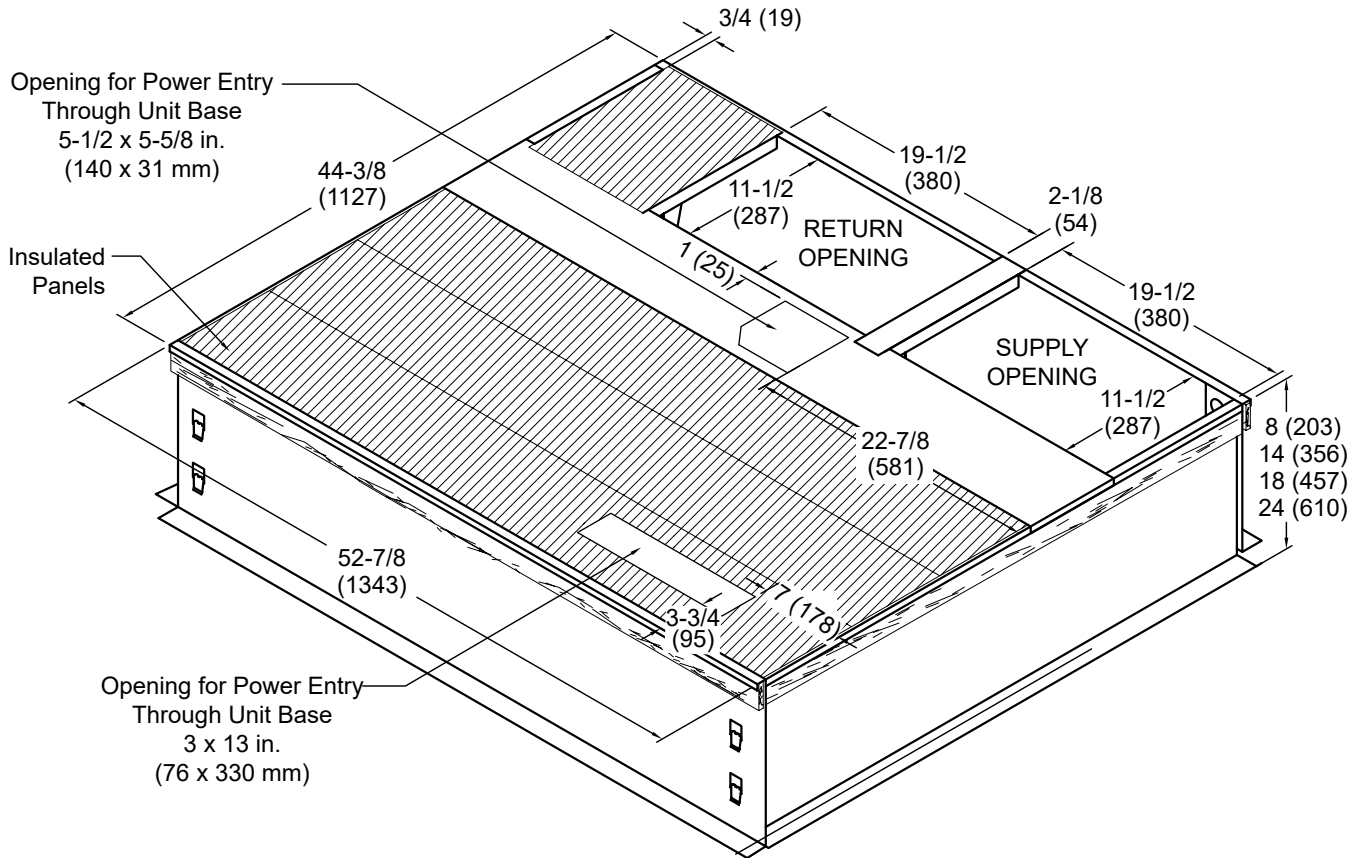

NOTE - Roof deck may be omitted within confines of curb.

NOTE - All Curbs:

- IBC 2018 compliant
- CBC 2019 compliant
- Seismic rating - SDS 2.0g, z/h=1, Ip=1.5
- Wind rating - 240 mph (Lateral), 214 mph (Uplift)
- Maximum load rating - 800 lbs.
- Tool-less filter access panels NOT for seismic-rated applications

ADJUSTABLE CURB (KNOCK-DOWN STYLE) DIMENSIONS - SMALL BASE

NP14H24
NP14H36

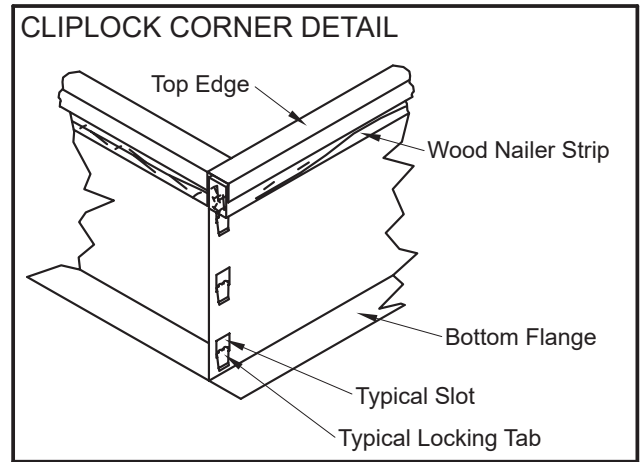
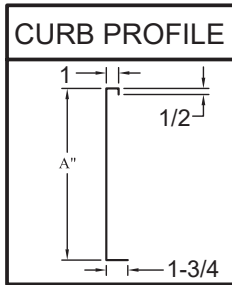

NOTE: See Cliplock 1000 installation instructions for complete assembly and installation procedures and requirements.

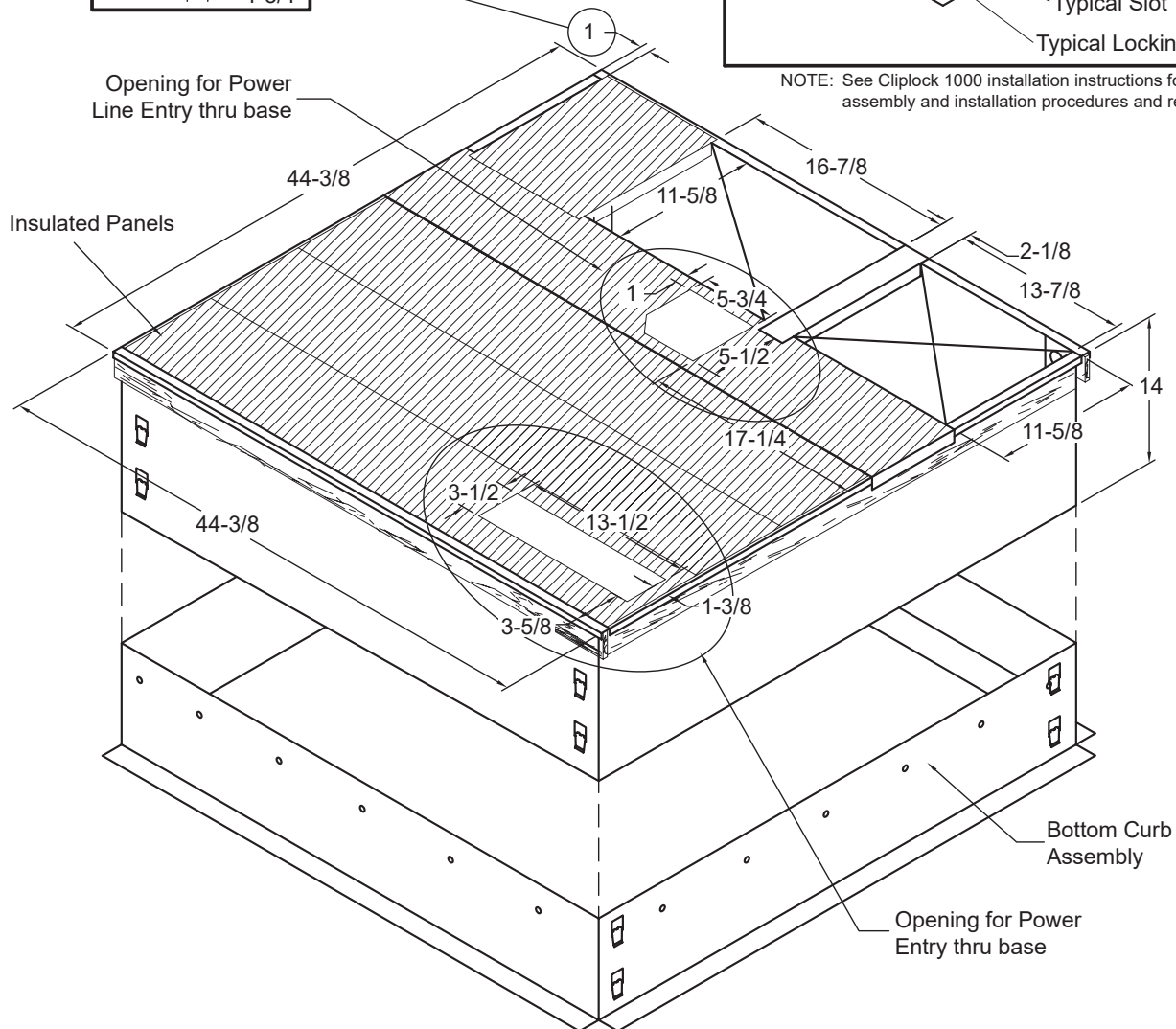

NOTE - Roof deck may be omitted within confines of curb.

NOTE - All Curbs:

- IBC 2018 compliant
- CBC 2019 compliant
- Seismic rating - SDS 2.0g, z/h=1, Ip=1.5
- Wind rating - 240 mph (Lateral), 214 mph (Uplift)
- Maximum load rating - 800 lbs.
- Tool-less filter access panels NOT for seismic-rated applications

ADJUSTABLE CURB (KNOCK-DOWN STYLE) DIMENSIONS - LARGE BASE

NP16H48
NP16H60

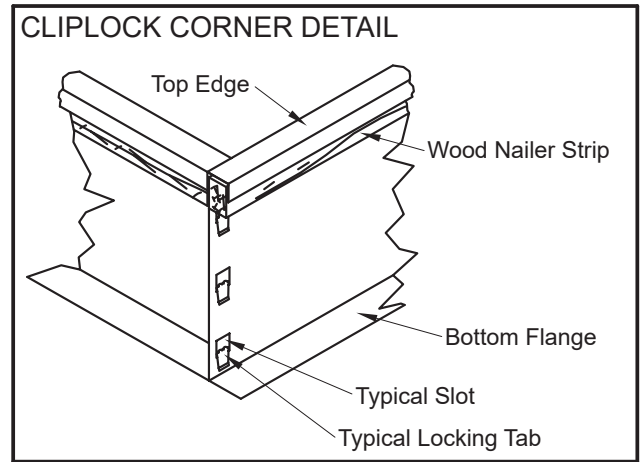
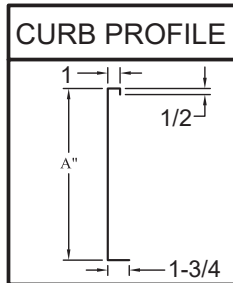

NOTE: See Cliplock 1000 installation instructions for complete assembly and installation procedures and requirements.

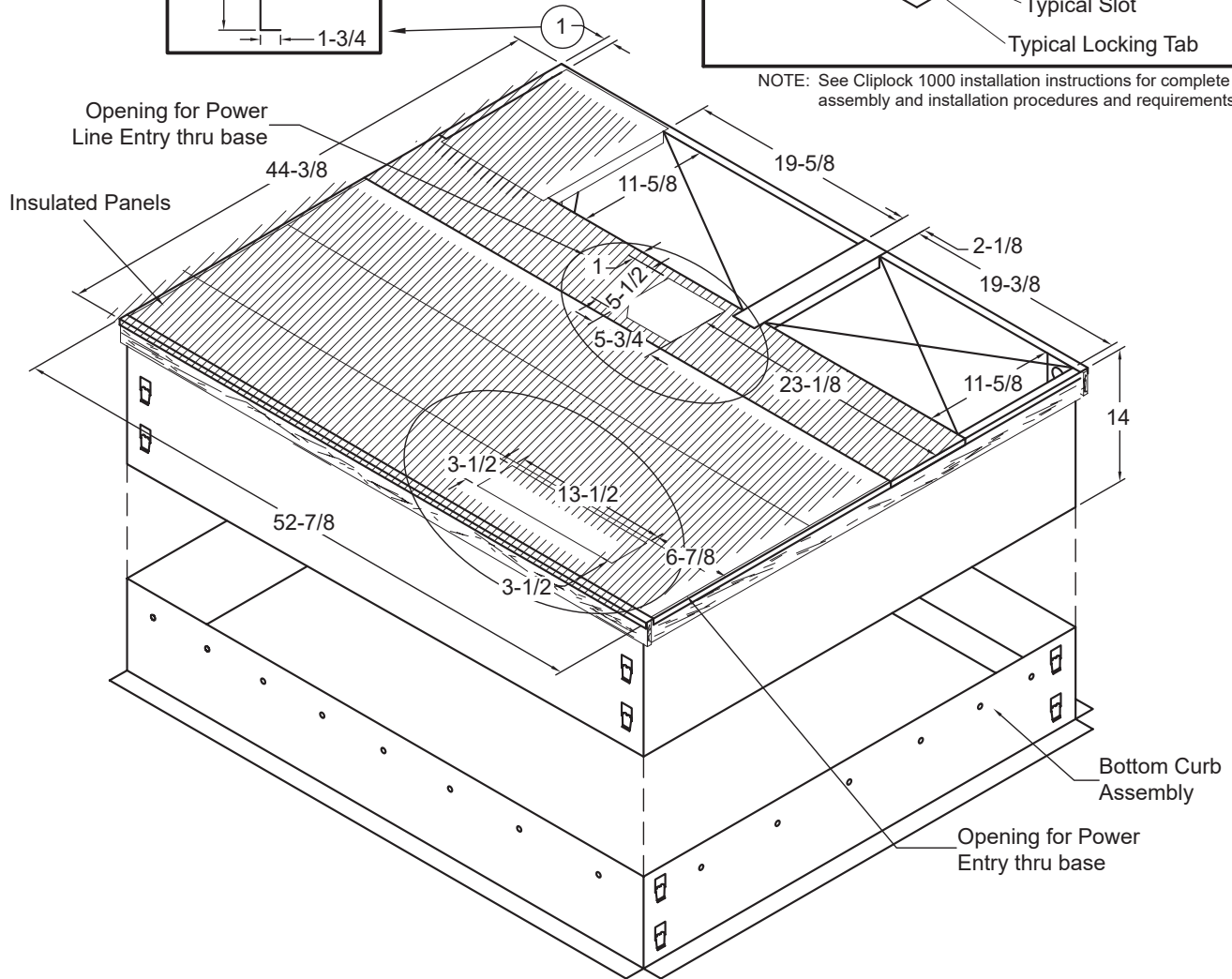

NOTE - Roof deck may be omitted within confines of curb.

NOTE - All Curbs:

- IBC 2018 compliant
- CBC 2019 compliant
- Seismic rating - SDS 2.0g, z/h=1, Ip=1.5
- Wind rating - 240 mph (Lateral), 214 mph (Uplift)
- Maximum load rating - 800 lbs.
- Tool-less filter access panels NOT for seismic-rated applications



GE APPLIANCES
a Haier company

All specifications and illustrations subject to change without notice and without incurring obligations.

Printed in the U.S.A.



GE APPLIANCES
a Haier company

**Caractéristiques
techniques du
produit**

NP16HV

Unité autonome à thermopompe et
à taux de rendement énergétique
saisonnier d'indice 16



**LISEZ ET CONSERVEZ CES
INSTRUCTIONS**

NP16HV

CARACTÉRISTIQUES TECHNIQUES DU PRODUIT

CARACTÉRISTIQUES ET AVANTAGES

GARANTIE

Voir le document de garantie pour plus de détails.

APPLICATIONS

- Conçu pour les installations extérieures au niveau du sol ou sur le toit pour les applications résidentielles et commerciales légères.

APPROVALS

- Certification de l'AHRI à la norme 210/240-2008.
- Les unités sont certifiées pour la conception par ETL Intertek.
- Les caractéristiques techniques du chauffage sont conformes aux procédures de test du Department of Energy (DOE) et aux règlements d'étiquetage de la Federal Trade Commission (FTC) et sont certifiées par l'AHRI.
- Système de refroidissement évalué selon les procédures de test du DOE.
- Les unités sont certifiées ETL pour les États-Unis et le Canada.
- Unité autonome et composants à l'intérieur sont liés pour mise à la terre afin de répondre aux normes de sécurité requises par UL.
- Chaque test d'unité a été exécuté à l'usine avant l'expédition pour garantir un fonctionnement fiable au démarrage.
- Certification sismique (avec installation de la trousse de cerclage sismique) : Dernière édition du Code international du bâtiment, du Code du bâtiment de Californie et de la norme ASCE 7-16.

SYSTÈME DE RÉFRIGÉRANT

Réfrigérant R-410A

- Sans chlore, sans danger pour la couche d'ozone, R-410A.
- Unité préchargée de réfrigérant.
- Voir le tableau des spécifications.

Plateau de vidange du serpentin d'évaporateur antimicrobien isolé

- L'additif antimicrobien résiste à la croissance de moisissures sur le plateau de vidange, ce qui améliore la qualité de l'air intérieur et réduit le blocage des conduites de vidange.
- Isolé pour réduire la condensation.
- Comprend un interrupteur de trop-plein du plateau de vidange. Surveille le niveau de condensat dans le plateau de vidange, arrête l'appareil si la vidange est obstruée.

Ventilateur du serpentin extérieur

- Moteur de ventilateur de condenseur à usage intensif protégé contre les intempéries avec pales de ventilateur en flèche en acier revêtu pour une longue durée de vie.
- Monté à l'intérieur.
- Moteur totalement fermé.
- Protection de ventilateur en acier revêtu résistant à la corrosion.

SYSTÈME DE RÉFRIGÉRANT (SUITE)

Robinet inverseur

- Le robinet inverseur à 4 voies modifie rapidement la direction du débit de réfrigérant, ce qui entraîne un passage rapide du refroidissement au chauffage et vice versa.

Pressostat de haute pression

- Arrête l'unité si des conditions de fonctionnement anormales entraînent une augmentation de la pression de décharge au-dessus du réglage.

Interrupteur de perte de charge

- Arrête l'unité si la pression d'aspiration tombe en dessous du réglage. Procure une protection contre la perte de charge et le gel.

COMPRESSEUR À SPIRALES

Compresseur à deux stades

- Le compresseur offre un haut rendement avec un débit d'aspiration uniforme, un débit de décharge constant, un rendement volumétrique élevé et un fonctionnement silencieux.
- Le compresseur se compose de deux spirales à développante appariées pour générer une série de poches de gaz en forme de croissant entre elles.
- Pendant la compression, une spirale reste stationnaire tandis que l'autre spirale tourne autour de la première.
- Le gaz est aspiré dans la poche extérieure, la poche est scellée lorsque la spirale tourne.
- Au fur et à mesure que le mouvement en spirale se poursuit, les poches de gaz sont poussées au centre des spirales. Le volume entre les poches est réduit simultanément.
- Lorsque la poche atteint le centre, le gaz est maintenant à haute pression et est forcé hors d'un orifice situé au centre des spirales fixes. Pendant la compression, plusieurs poches sont compressées simultanément, ce qui permet un cycle de compression continu et fluide.
- Le contact continu sur le flanc, maintenu par la force centrifuge, minimise les fuites de gaz et optimise l'efficacité. Le compresseur à spirales est tolérant aux effets du coup de liquide et des contaminants. Si cela survient, les spirales se séparent, ce qui permet de déplacer le liquide ou les contaminants vers le centre et de les décharger.
- Pendant le processus de compression, plusieurs poches dans la spirale compressent le gaz. La modulation est obtenue en évacuant une partie du gaz dans la première poche d'aspiration vers le côté bas du compresseur, réduisant ainsi le déplacement effectif du compresseur.

CARACTÉRISTIQUES ET AVANTAGES (suite)

COMPRESSEUR À SPIRALES (suite)

- Une valve à solénoïde de 24 VCC à l'intérieur du compresseur contrôle l'activation. Lorsque le solénoïde à 3 voies est mis sous tension, il déplace l'anneau de levage pour bloquer les orifices et le compresseur fonctionne à pleine charge ou à 100 % de sa capacité. Lorsque le solénoïde est mis hors tension, l'anneau de levage se déplace pour débloquer les orifices du compresseur et le compresseur fonctionne à charge partielle ou à environ 67 % de sa capacité à pleine charge.
- Le « chargement » et le « déchargement » de la spirale à deux stades se font « à la volée » sans arrêter le moteur du compresseur à vitesse unique entre les stades.
- Les faibles impulsions de gaz pendant la compression réduisent les niveaux sonores de fonctionnement.
- Le moteur du compresseur est protégé de l'intérieur contre les tensions et les températures excessives.
- Le compresseur est installé dans l'unité sur des supports en caoutchouc résilient spécialement formulés pour une meilleure atténuation sonore et un fonctionnement sans vibrations.

Couverture de compresseur à usage intensif

- Couverture extérieure en PVC durable avec fibre de polyester intérieure à isolation acoustique.

Accessoires en option

Chauffage du carter du compresseur

- Protège contre la migration du réfrigérant qui peut se produire lors d'un fonctionnement à basse température.

Trousse de démarrage difficile du compresseur

- Les unités monophasées sont équipées d'un moteur de compresseur à condensateur permanent (ang. PSC). Ce type de moteur n'a normalement pas besoin d'un relais de potentiel et d'un condensateur de démarrage.
- Dans des conditions telles que la basse tension, cette trousse peut être nécessaire pour augmenter le couple de démarrage du compresseur.

hermostat antigel

- Détecte la température de la conduite d'aspiration.
- Éteint le compresseur lorsque la température de la conduite d'aspiration tombe en dessous de son point de consigne.

Trousse de basse température ambiante

- Actionne le ventilateur extérieur tout en permettant le fonctionnement du compresseur pendant le cycle de refroidissement.
- Ce fonctionnement intermittent du ventilateur permet au système de fonctionner sans givrer le serpentin d'évaporateur et perdre sa capacité.
- Conçu pour une utilisation à des températures ambiantes ne descendant pas sous 0°F.
- **REMARQUE** - L'élément chauffant du carter et le thermostat antigel sont recommandés sur les compresseurs équipés d'une trousse pour basse température ambiante.

SOUFFLANTE D'AIR D'ADMISSION

Soufflante à entraînement direct et vitesse variable

- Chaque roue de soufflante est équilibrée de façon statique et dynamique.
- Le fonctionnement à plusieurs vitesses est obtenu par l'utilisation d'un moteur à vitesse variable de type ECM (Electronically Commutated Motor).
- Voyez les tableaux de rendement de la soufflante.
- Ensemble soufflante facilement retiré pour l'entretien ou la réparation.

Moteur de soufflante à vitesse variable ECM

- Le moteur à vitesse variable maintient le volume d'air spécifié dans une plage statique comprise entre 0 et 0,80 pouces d'eau.
- Le moteur est contrôlé par la commande de soufflante.
- Le changement de vitesse de la soufflante est facilement accompli par un simple changement de broche de cavalier sur la commande de soufflante.
- Le moteur est monté de manière résiliente.

CHAUFFAGE ÉLECTRIQUE (5-20 KW)

- Installation sur le terrain à l'intérieur de la carrosserie de l'unité.
- Disponible en plusieurs niveaux de tension et de puissance (kW).
- Les éléments chauffants en nichrome à enroulement hélicoïdal sont exposés directement dans le flux d'air, ce qui entraîne un transfert de chaleur instantané, de faibles températures d'élément et une longue durée de vie.
- Le contrôle de limite de coupure fournit une protection positive en cas de températures excessives.
- Assemblage en usine avec commandes installées et câblées.

Accessoires en option

Trousse d'alimentation à point unique

- Boîtier de commande utilisé avec la chauffage électrique en option lorsque l'alimentation simple est connectée au chauffage électrique à plusieurs circuits.

COMMANDES

Commande électronique du ventilateur

- Deux stades - HEAT (chauffage) et COOL (refroidissement) (avec quatre sélections de volume d'air différentes pour chacun) sont faits par des broches de cavalier simples.
- Le réglage de la broche de cavalier permet de sélectionner une vitesse de moteur approximativement 10 % supérieure, normale ou 10 % inférieure dans les vitesses (REFROIDISSEMENT) sélectionnées pour le réglage précis du volume d'air. • Voyez les tableaux des données de la soufflante.
- **REMARQUE** - Les vitesses pour le CHAUFFAGE ne sont pas affectées par le changement de cavalier
- Accélération du débit d'air de refroidissement - Au début d'un appel de refroidissement, la soufflante fonctionnera à 82 % du débit d'air total pendant 7,5 minutes. Cela améliore l'élimination de l'humidité du système et permet d'économiser la puissance de la soufflante pendant le démarrage du refroidissement.

CARACTÉRISTIQUES ET AVANTAGES (SUITE)

COMMANDES (suite)

- Fonctionnement en débit d'air réduit - Dans les situations où le contrôle de l'humidité pose problème, le moteur à vitesse variable peut être connecté pour fonctionner à une réduction de 25 % du débit d'air normal. L'interface du moteur à vitesse variable permet la connexion d'un thermostat avec contrôle de l'humidité ou d'un humidostat sur la borne HUM. Lorsqu'elle est connectée, la résistance du déshumidificateur sur l'interface doit être coupée. La commande doit être câblée pour s'ouvrir en cas d'humidité élevée, ce qui réduit le débit d'air de la soufflante

Commande de dégivrage

- Commande de dégivrage fournie comme équipement de série.
- Procure un cycle de dégivrage toutes les 30, 60 ou 90 minutes (réglable) de temps de marche du compresseur à des températures de serpentin extérieur sous le point de congélation.
- Le passage silencieux au cycle de dégivrage est pré-réglé sur les unités. Le compresseur est mis hors tension en entrant et en sortant du cycle de dégivrage, ce qui réduit les bruits du système.
- Le capteur monté sur la conduite de liquide détermine quand le cycle de dégivrage est nécessaire et quand il doit être terminé.
- Cycle anti-court-circuit, commande de coupure intégrée à la carte.

Transformateur 24 volts

- Transformateur 40 V fourni et installé en usine dans la zone de contrôle.

CARROSSERIE

- Zones climatisées isolées avec un isolant à face métallique pour minimiser la perte de chaleur et réduire les niveaux sonores de fonctionnement.
- Acier galvanisé prépeint pour une durabilité maximale.
- Profilés de base en acier galvanisé de grande épaisseur sur tout le périmètre.
- Les profilés de base ont des trous de gréement.
- Les deux côtés des profilés de base ont des fentes pour chariot élévateur.
- Bords surélevés autour du conduit et des ouvertures d'entrée d'alimentation dans le bas de l'unité pour la protection contre l'eau.
- Accès facile pour l'entretien ou la réparation.
- Les panneaux à persiennes en acier offrent une protection complète du serpentin.

Choix du débit d'air

- Les unités sont expédiées avec couvercles de conduits horizontaux et descendants pour la flexibilité d'installation.

Entrées électriques et robinets de service

- Les entrées de câblage sur site sont situées dans une zone centrale de la carrosserie. Voir le schéma des dimensions.
- Orifices de jauge situés à l'intérieur du compartiment d'entretien du compresseur de la carrosserie.

CARROSSERIE (suite)

Accessoires en option

Trousse d'alimentation électrique avec entrée dans le bas

- Permet les connexions du câblage haute et basse tension à travers le plateau de base de l'unité.

Trousse de fermeture des ouvertures des profilés de base

- La trousse se compose de panneaux et de quincaillerie pour couvrir les trous de gréement et les fentes pour chariot élévateur dans les profilés de base de l'unité.

REBORDS DE TOIT

Installation sur site

Rebord à bride (périmètre complet)

- Des languettes de verrouillage fixent les coins ensemble.
- Aucun outil nécessaire.
- Joints hermétique autour du périmètre du rebord et des ouvertures d'admission et de retour.
- Disponible en hauteur de 8, 14, 18 et 24 pouces.
- Démonté à l'expédition.
- Résistance au vent - 240 mi/h (latéral), 214 mi/h (soulèvement).

Rebord de toit à pas réglable (périmètre complet) - Rebord standard

- Le rebord de toit à pas complètement réglable procure une plateforme de niveau pour les unités autonomes.
- Permet des installations flexibles sur des toits à angles inclinés ou inégaux.
- Réglable selon une pente de 2/12 à 6/12.
- Fabriqué en acier galvanisé de grande épaisseur avec des jointures et des coins entièrement soudés.
- Les coins arrondis sur le bord empêchent d'endommager les bardeaux de toit.
- Larmier intégré.
- Homologué IAPMO/UMC.

Tous les rebords à pas réglable et à brides

- Conformité IBC 2018.
- Conformité CBC 2019.
- Résistance sismique - SDS 2,0 g, z/h=1, IP=1,5.
- Résistance au vent - 240 mi/h (latéral), 214 mi/h (soulèvement).
- Capacité de charge maximale - 800 lb.

CARACTÉRISTIQUES ET AVANTAGES (SUITE)

REBORDS DE TOIT (suite)

Rebords adaptateurs (non illustré)

- Les rebords sont obtenus dans la région.
- Les dimensions varient selon la source.
- **REMARQUE** - Contactez votre représentant local pour obtenir une feuille de découpe détaillée avec les dimensions applicables.

Trousse de cerclage - Ouragan

- Acier galvanisé d'une épaisseur minimale de 0,07 po.
- Fixe les profilés de base de l'unité à la structure hôte.

Trousse de cerclage- Sismique

- Acier galvanisé de grande épaisseur.
- La trousse contient quatre (4) supports et la quincaillerie de montage.

QUALITÉ DE L'AIR INTÉRIEUR

TROUSSES DE SUPPORT DE FILTRE INTERNE

- Disponible pour filtres d'une épaisseur de 1 po. La trousse contient des profilés pour le montage des filtres à l'intérieur de l'unité. Les filtres ne sont pas fournis et doivent être fournis sur place.



SPÉCIFICATIONS

DONNÉES GÉNÉRALES	NUMÉRO DE MODÈLE		NP16H24V	NP16H36V	NP16H48V	NP16H60V
	TONNAGE NOMINAL		2	3	4	5
RENDEMENT EN REFROIDISSEMENT/ CHAUFFAGE	Refroidissement	Capacité de refroidissement totale – Btu/h	23,000	35,000	47,000	57,000
		Total de l'unité en watts	1910	2910	3910	4950
		¹ SEER (Btuh/Watt)	16.00	16.00	16.00	15.50
		EER (Btuh/Watt)	12.00	12.00	12.00	11.50
	Chauffage haute température	Capacité de refroidissement totale – Btu/h	22,000	34,000	46,000	56,000
		Total de l'unité en watts	1791	2770	3740	4440
		COP	3.60	3.60	3.60	3.70
	Coeff. rendement saison chauffage RÉGION IV		8.20	8.20	8.20	8.20
	Chauffage basse température	Capacité de refroidissement totale – Btu/h	11,900	19,700	26,600	37,200
		Total de l'unité en watts	1480	2530	3500	4250
		COP	2.36	2.28	2.23	2.57
		² Indice acoustique (dB)	71	71	74	74
	RÉFRIGÉRANT	Type	R-410A	R-410A	R-410A	R-410A
Charge		5 lbs. 5 oz.	8 lbs. 0 oz.	10 lbs. 8 oz.	10 lbs. 8 oz.	
TAILLE DE LA VIDANGE DU CONDENSAT (FPT) – PO		3/4	3/4	3/4	3/4	
SERPENTIN EXTÉRIEUR	Surface nette de la face – pi.ca.	16.30	15.50	18.60	18.60	
	Diamètre du tube - po	5/16	5/16	5/16	5/16	
	Pouce et nombre de rangées	1	2	2	2	
	Ailettes par pouce	22	22	22	22	
VENTILATEUR DU SERPENTIN EXTÉRIEUR	Puissance du moteur (HP)	1/2	1/2	1/2	1/2	
	Diamètre - po	22	22	24	24	
	Pouces et nombre de pales	3	3	3	3	
SERPENTIN INTÉRIEUR	Net Face Area - sq. ft.	4.40	4.40	6.80	6.80	
	Diamètre du tube - po	5/16	3/8	3/8	3/8	
	Pouce et nombre de rangées	3	3	3	3	
	Ailettes par pouce	15	15	15	15	
SOUFFLANTE INTÉRIEURE	Taille de la roue de soufflante - Largeur x po	10 x 6	10 x 8	10 x 10	12 x 9	
	Puissance du moteur (HP)	1/2	1/2	3/4	1	
POIDS NET DE L'UNITÉ DE BASE – LB		411	446	526	541	
POIDS D'EXPÉDITION DE L'UNITÉ DE BASE (1 EMB.) – LB		421	456	536	551	
CARACTÉRISTIQUES ÉLECTRIQUES (60 HZ)		208/230V-1ph-60hz				

¹ Certification de l'AHRI à la norme 210/240 Valeurs nominales de refroidissement - Température de l'air extérieur de 95 °F et 80 °F bs/67 °F bm entrant dans l'air du serpent intérieur. Valeurs nominales de chauffage haute température - Température de l'air extérieur de 47 °F bs/43 °F bm entrant dans l'air du serpent intérieur. Valeurs nominales de chauffage basse température - Température de l'air extérieur de 17 °F bs/15 °F bm entrant dans l'air du serpent intérieur.

² Indice acoustique selon les conditions de test incluses dans la norme 270 de l'AHRI.

**GUIDE DES NUMÉROS
DE MODÈLE**

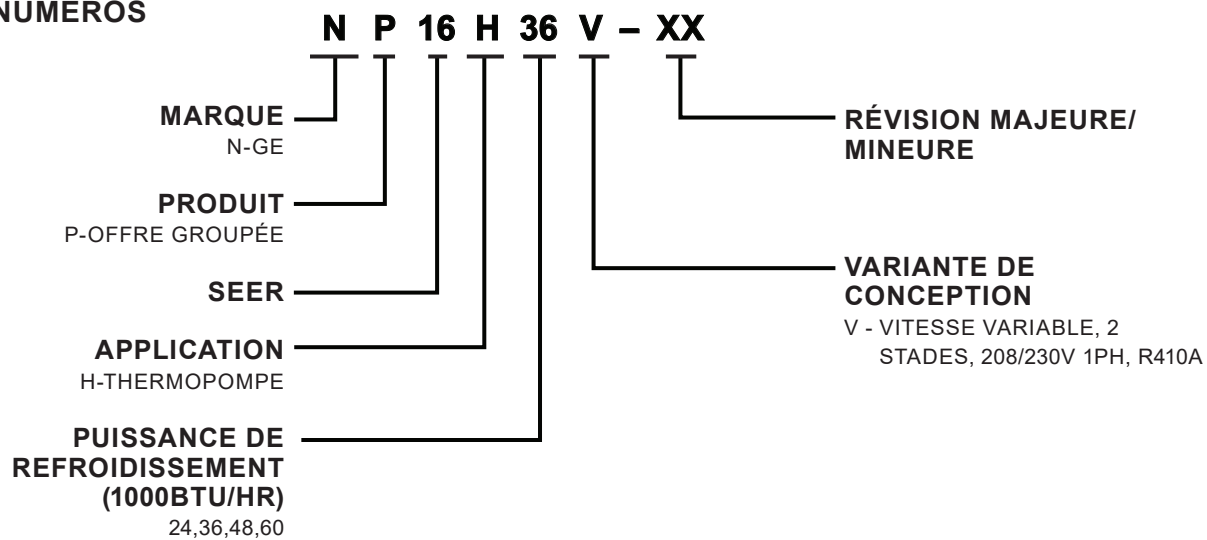

ACCESSOIRES

DESCRIPTION	CAS D'EMPLOI	NUMÉRO DE TROUSSE
Chauffage du carter du compresseur	36, 42, 48, 60	11X27
Trousse de démarrage difficile du compresseur	Tous	10J42
Trousse de basse température ambiante	Tous	21D20 & 88M91
Trousse de support de filtre interne	24, 36	11U73
	48, 60	11U74
Rebord plein périmètre d'une hauteur de 8 po	24, 36	21J13
	48, 60	21J17
Rebord plein périmètre d'une hauteur de 14 po	24, 36	21J14
	48, 60	21J19
Rebord plein périmètre d'une hauteur de 18 po	24, 36	21J15
	48, 60	21J20
Rebord plein périmètre d'une hauteur de 24 po	24, 36	21J16
	48, 60	21J25
Rebord de toit à pas ajustable (Style non assemblé/démontable)	24, 36	21J26
	48, 60	21U04
Trousse de cerclage – Ouragan	PROFILÉ	22C53
	DALLE	21J74
Trousse de cerclage – Sismique	Tous	21J75
Trousse d'entrée inférieure pour électricité	Tous	21J78
Ouvertures de profilés de base – Trousse de fermeture	Tous	21J84
Alimentation à point unique-5kW ASPWR813-1	Tous	13W88
Alimentation à point unique-7.5 kW ASPWR814-1	Tous	13W89
Alimentation à point unique-10kW ASPWR815-1	Tous	13W90
Alimentation à point unique-15-20kW ASPWR816-1	36, 48, 60	13W91
Chauffage électrique 5kW - PHK05BP	Tous	10W47
Chauffage électrique 7.5kW - PHK07BP	Tous	10W48
Chauffage électrique 10kW - PHK10BP	Tous	10W49
Chauffage électrique 15kW - PHK15BP	36, 48, 60	10W50
Chauffage électrique 20kW - PHK20BP	48, 60	10W51

CAPACITÉS DE CHALEUR ÉLECTRIQUE

TENSION D'ENTRÉE	5 KW			7.5 KW			10 KW		
	NOMBRE DE PAS	ENTRÉE KW	SORTIE KBTU/H	NOMBRE DE PAS	ENTRÉE KW	SORTIE KBTU/H	NOMBRE DE PAS	ENTRÉE KW	SORTIE KBTU/H
208	1	3.80	12.80	1	5.60	19.20	1	7.50	25.60
220	1	4.20	14.30	1	6.30	21.50	1	8.40	28.70
230	1	4.60	15.70	1	6.90	23.50	1	9.20	31.30
240	1	5.00	17.10	1	7.50	25.60	1	10.00	34.10

CAPACITÉS DE CHALEUR ÉLECTRIQUE

TENSION D'ENTRÉE	15 KW			20 KW		
	NOMBRE DE PAS	ENTRÉE KW	SORTIE KBTU/H	NOMBRE DE PAS	ENTRÉE KW	SORTIE KBTU/H
208	1	11.20	38.20	1	15.00	51.20
220	1	12.60	43.00	1	16.80	57.30
230	1	13.80	47.00	1	18.40	62.70
240	1	15.00	51.20	1	20.00	68.20

DONNÉES CHALEUR ÉLECTRIQUE/ÉLECTRIQUE

NUMÉRO DE MODÈLE		NP16H24V		NP16H36V		NP16H48V		NP16H60V		
DONNÉES DE TENSION DE LIGNE – 60HZ – 1 PHASE		208/230V		208/230V		208/230V		208/230V		
COMPRESSEUR	Intensité nominale avec charge (A)	11.70		16.10		21.20		27.10		
	Intensité avec rotor verrouillé (A)	58.30		83.00		104.00		152.90		
MOTEUR DE VENTILATEUR EXTÉRIEUR	Intensité nominale pleine charge (A)	1.20		1.40		2.30		2.40		
MOTEUR DE SOUFFLANTE INTÉRIEURE	Intensité nominale pleine charge (A)	1.70		3.60		4.50		5.50		
¹ PROTECTION MAXIMALE CONTRE LES SURINTENSITÉS (A)	TENSION		208V	240V	208V	240V	208V	240V	208V	240V
	UNITÉ SEULEMENT	Circuit 1	25	25	40	40	50	50	60	60
	5 KW	Circuit 1	25	30	30	35	30	35	35	35
	7.5 KW	Circuit 1	40	45	40	45	40	45	45	50
	10 KW	Circuit 1	50	60	50	60	60	60	60	60
	³ 15 KW	Circuit 1	---	---	50	60	60	60	60	60
		Circuit 2	---	---	25	30	25	30	25	30
	³ 20 KW	Circuit 1	---	---	---	---	60	60	60	60
Circuit 2		---	---	---	---	50	60	50	60	
¹ PROTECTION MAXIMALE CONTRE LES SURINTENSITÉS AVEC ALIMENTATION À POINT UNIQUE EN OPTION	5 KW		45	50	50	60	70	70	80	90
	7.5 KW		60	60	60	70	80	80	90	100
	10 KW		70	80	80	80	90	90	100	110
	15 KW		---	---	100	110	110	125	110	125
	20 KW		---	---	---	---	125	150	150	150
² INTENSITÉ MINIMALE ADMISSIBLE DU CIRCUIT	UNIT ONLY	Circuit 1	18.0	18.0	25.6	25.6	33.8	33.8	42.3	42.3
	5 KW	Circuit 1	24.7	28.2	27.1	30.5	28.2	31.7	29.5	32.9
	7.5 KW	Circuit 1	36.0	41.2	38.3	43.6	39.5	44.7	40.7	45.9
	10 KW	Circuit 1	47.3	54.2	49.6	56.6	50.8	57.7	52.0	59.0
	³ 15 KW	Circuit 1	---	---	49.6	56.6	50.8	57.7	52.0	59.0
		Circuit 2	---	---	22.6	26.0	22.6	26	22.6	26.0
	³ 20 KW	Circuit 1	---	---	---	---	50.8	57.7	52.0	59.0
		Circuit 2	---	---	---	---	45.1	52.1	45.1	52.1
² INTENSITÉ MINIMALE ADMISSIBLE DU CIRCUIT AVEC ALIMENTATION À POINT UNIQUE EN OPTION	5 KW		40.6	44.0	48.2	51.6	56.4	59.8	64.9	68.3
	7.5 KW		51.8	57.1	59.4	64.7	67.6	72.8	76.1	81.3
	10 KW		63.1	70.1	70.7	77.7	78.9	85.9	87.4	94.3
	15 KW		---	---	93.3	103.7	101.5	111.9	110.0	120.4
	20 KW		---	---	---	---	124.1	137.9	132.5	146.4

REMARQUE - Toutes les unités ont une intensité nominale de court-circuit (ang. SCCR) de 5000 A.

REMARQUE - L'intensité minimale admissible du circuit 1 inclut l'intensité à pleine charge du moteur de la soufflante.

REMARQUE - Les extrêmes de la plage de fonctionnement sont à plus et moins 10 % de la tension secteur.

1 Disjoncteur ou fusible de type CVCA.

2 Se reporter au manuel du Code national de l'électricité canadien pour déterminer les exigences de calibre des fils, des fusibles et des sectionnements.

3 Un circuit de compresseur séparé est nécessaire.

DONNÉES DE LA SOUFFLANTE

RENDEMENT DE LA SOUFFLANTE NP16H24V PLAGE DE PRESSION STATIQUE EXTERNE 0 À 0,80 POUCES D'EAU												
RÉGLAGE DU CAVALIER D'AJUSTEMENT	POSITIONS DE VITESSE DU CAVALIER DE COMMANDE DE LA SOUFFLANTE											
	VITESSE REFROIDISSEMENT - CFM				VITESSE CHAUFFAGE - CFM				VITESSE VENTILATEUR CONTINUE - CFM			
	A	¹ B	C	D	A	¹ B	C	D	A	B	C	D
+	1100	880	660	440	1150	1035	690	690	550	440	330	220
NORM	1000	800	600	400	1000	900	600	600	500	400	300	200
—	900	720	540	360	1000	900	600	600	450	360	270	180

¹ Réglages à l'usine.
REMARQUE : Toutes les données d'air sont mesurées à l'extérieur de l'unité sans filtres à air.
REMARQUE : Le débit d'air en 1er stade correspond à 70 % du débit d'air en 2e stade (pleine capacité) en mode de refroidissement.

RENDEMENT DE LA SOUFFLANTE NP16H36V PLAGE DE PRESSION STATIQUE EXTERNE 0 À 0,80 POUCES D'EAU												
RÉGLAGE DU CAVALIER D'AJUSTEMENT	POSITIONS DE VITESSE DU CAVALIER DE COMMANDE DE LA SOUFFLANTE											
	VITESSE REFROIDISSEMENT - CFM				VITESSE CHAUFFAGE - CFM				VITESSE VENTILATEUR CONTINUE - CFM			
	A	¹ B	C	D	A	¹ B	C	D	A	B	C	D
+	1430	1320	1100	880	1495	1380	1150	1150	715	660	550	440
NORM	1300	1200	1000	800	1300	1250	1000	1000	650	600	500	400
—	1170	1080	900	720	1300	1200	1000	1000	585	540	450	360

¹ Réglages à l'usine.
REMARQUE : Toutes les données d'air sont mesurées à l'extérieur de l'unité sans filtres à air.
REMARQUE : Le débit d'air en 1er stade correspond à 70 % du débit d'air en 2e stade (pleine capacité) en mode de refroidissement.

RENDEMENT DE LA SOUFFLANTE NP16H48V PLAGE DE PRESSION STATIQUE EXTERNE 0 À 0,80 POUCES D'EAU												
RÉGLAGE DU CAVALIER D'AJUSTEMENT	POSITIONS DE VITESSE DU CAVALIER DE COMMANDE DE LA SOUFFLANTE											
	VITESSE REFROIDISSEMENT - CFM				VITESSE CHAUFFAGE - CFM				VITESSE VENTILATEUR CONTINUE - CFM			
	A	¹ B	C	D	A	¹ B	C	D	A	B	C	D
+	1980	1760	1540	1320	2070	1840	1610	1610	990	880	770	660
NORM	1800	1600	1400	1200	1800	1600	1400	1400	900	800	700	600
—	1620	1440	1260	1080	1800	1600	1400	1400	810	720	630	540

¹ Réglages à l'usine.
REMARQUE : Toutes les données d'air sont mesurées à l'extérieur de l'unité sans filtres à air.
REMARQUE : Le débit d'air en 1er stade correspond à 70 % du débit d'air en 2e stade (pleine capacité) en mode de refroidissement.

RENDEMENT DE LA SOUFFLANTE NP16H60V PLAGE DE PRESSION STATIQUE EXTERNE 0 À 0,80 POUCES D'EAU												
RÉGLAGE DU CAVALIER D'AJUSTEMENT	POSITIONS DE VITESSE DU CAVALIER DE COMMANDE DE LA SOUFFLANTE											
	VITESSE REFROIDISSEMENT - CFM				VITESSE CHAUFFAGE - CFM				VITESSE VENTILATEUR CONTINUE - CFM			
	A	¹ B	C	D	A	¹ B	C	D	A	B	C	D
+	2200	1980	1760	1540	2300	2070	1840	1840	1100	990	880	770
NORM	2000	1800	1600	1400	2000	1800	1600	1600	1000	900	800	700
—	1800	1620	1440	1260	2000	1800	1600	1600	900	810	720	630

¹ Réglages à l'usine.
REMARQUE : Toutes les données d'air sont mesurées à l'extérieur de l'unité sans filtres à air.
REMARQUE : Le débit d'air en 1er stade correspond à 70 % du débit d'air en 2e stade (pleine capacité) en mode de refroidissement.

CAPACITÉ DE REFROIDISSEMENT – 2 TONNES

2 TON-NP16H24V (1ER STADE)											
TEMP. DE BULBE HUMIDE ENTRANTE	VOLUME D'AIR TOTAL	TEMPÉRATURE DE L'AIR EXTÉRIEUR ENTRANT DANS LE SERPENTIN EXTÉRIEUR									
		65°F					75°F				
		CAP. DE REFR. TOTALE	ENTRÉE MOTEUR COMPR.	RAPPORT SENSIBLE/ TOTAL (S/T)			CAP. DE REFR. TOTALE	ENTRÉE MOTEUR COMPR.	RAPPORT SENSIBLE/ TOTAL (S/T)		
				TEMP. BULBE SEC					TEMP. BULBE SEC		
CFM	KBTUH	KW	75°F	80°F	85°F	KBTUH	KW	75°F	80°F	85°F	
63°F	500	20.1	.81	0.72	0.86	1.00	19.0	.93	0.74	0.88	1.00
	560	20.5	.81	0.74	0.89	1.00	19.4	.93	0.76	0.92	1.00
	610	20.9	.80	0.76	0.93	1.00	19.7	.93	0.79	0.96	1.00
67°F	500	21.5	.80	0.57	0.69	0.82	20.3	.92	0.58	0.71	0.85
	560	21.9	.79	0.58	0.72	0.86	20.7	.92	0.59	0.74	0.88
	610	22.3	.79	0.59	0.75	0.90	21.1	.91	0.61	0.77	0.93
71°F	500	23.0	.78	0.43	0.55	0.67	21.8	.90	0.43	0.56	0.68
	560	23.4	.78	0.43	0.56	0.69	22.2	.90	0.43	0.57	0.71
	610	23.9	.78	0.43	0.58	0.72	22.5	.90	0.44	0.59	0.74

2 TON-NP16H24V (1ER STADE)											
TEMP. DE BULBE HUMIDE ENTRANTE	VOLUME D'AIR TOTAL	TEMPÉRATURE DE L'AIR EXTÉRIEUR ENTRANT DANS LE SERPENTIN EXTÉRIEUR									
		85°F					95°F				
		CAP. DE REFR. TOTALE	ENTRÉE MOTEUR COMPR.	RAPPORT SENSIBLE/ TOTAL (S/T)			CAP. DE REFR. TOTALE	ENTRÉE MOTEUR COMPR.	RAPPORT SENSIBLE/ TOTAL (S/T)		
				TEMP. BULBE SEC					TEMP. BULBE SEC		
CFM	KBTUH	KW	75°F	80°F	85°F	KBTUH	KW	75°F	80°F	85°F	
63°F	500	17.9	1.08	0.75	0.91	1.00	16.7	1.23	0.78	0.94	1.00
	560	18.2	1.07	0.78	0.95	1.00	17.1	1.23	0.80	0.98	1.00
	610	18.6	1.07	0.81	0.99	1.00	17.5	1.23	0.83	1.00	1.00
67°F	500	19.1	1.06	0.59	0.73	0.88	17.9	1.22	0.60	0.75	0.91
	560	19.4	1.06	0.60	0.76	0.91	18.2	1.22	0.62	0.78	0.95
	610	19.7	1.06	0.62	0.79	0.97	18.5	1.22	0.64	0.82	1.00
71°F	500	20.5	1.05	0.43	0.57	0.70	19.2	1.21	0.44	0.58	0.73
	560	20.8	1.04	0.44	0.59	0.73	19.5	1.21	0.44	0.60	0.76
	610	21.1	1.04	0.45	0.61	0.77	19.8	1.20	0.45	0.62	0.80

2 TON - NP16H24V (2ND STADE)											
TEMP. DE BULBE HUMIDE ENTRANTE	VOLUME D'AIR TOTAL	TEMPÉRATURE DE L'AIR EXTÉRIEUR ENTRANT DANS LE SERPENTIN EXTÉRIEUR									
		85°F					95°F				
		CAP. DE REFR. TOTALE	ENTRÉE MOTEUR COMPR.	RAPPORT SENSIBLE/ TOTAL (S/T)			CAP. DE REFR. TOTALE	ENTRÉE MOTEUR COMPR.	RAPPORT SENSIBLE/ TOTAL (S/T)		
				TEMP. BULBE SEC					TEMP. BULBE SEC		
CFM	KBTUH	KW	75°F	80°F	85°F	KBTUH	KW	75°F	80°F	85°F	
63°F	600	23.8	1.45	0.72	0.86	1.00	22.6	1.61	0.74	0.89	1.00
	800	25.2	1.46	0.79	0.97	1.00	23.9	1.62	0.82	1.00	1.00
	1000	26.6	1.47	0.86	1.00	1.00	25.3	1.63	0.88	1.00	1.00
67°F	600	25.5	1.46	0.56	0.70	0.83	24.1	1.62	0.58	0.72	0.85
	800	26.8	1.47	0.61	0.78	0.94	25.3	1.63	0.63	0.80	0.97
	1000	27.6	1.47	0.66	1.00	1.00	26.1	1.63	0.68	0.89	1.00
71°F	600	27.3	1.47	0.43	0.55	0.67	25.8	1.63	0.43	0.56	0.69
	800	28.6	1.48	0.44	0.60	0.76	27.0	1.64	0.44	0.61	0.78
	1000	29.3	1.49	0.46	0.65	0.85	27.7	1.64	0.47	0.67	0.88

2 TON - NP16H24V (2ND STADE)											
TEMP. DE BULBE HUMIDE ENTRANTE	VOLUME D'AIR TOTAL	TEMPÉRATURE DE L'AIR EXTÉRIEUR ENTRANT DANS LE SERPENTIN EXTÉRIEUR									
		105°F					115°F				
		CAP. DE REFR. TOTALE	ENTRÉE MOTEUR COMPR.	RAPPORT SENSIBLE/ TOTAL (S/T)			CAP. DE REFR. TOTALE	ENTRÉE MOTEUR COMPR.	RAPPORT SENSIBLE/ TOTAL (S/T)		
				TEMP. BULBE SEC					TEMP. BULBE SEC		
CFM	KBTUH	KW	75°F	80°F	85°F	KBTUH	KW	75°F	80°F	85°F	
63°F	600	21.3	1.80	0.75	0.92	1.00	19.9	2.02	0.78	0.95	1.00
	800	22.6	1.81	0.84	1.00	1.00	21.4	2.03	0.86	1.00	1.00
	1000	24.0	1.82	0.90	1.00	1.00	22.6	2.03	0.93	1.00	1.00
67°F	600	22.7	1.81	0.59	0.73	0.88	21.3	2.03	0.60	0.76	0.91
	800	23.8	1.81	0.64	0.83	1.00	22.3	2.03	0.66	0.86	1.00
	1000	24.5	1.82	0.70	0.93	1.00	22.9	2.04	0.72	0.97	1.00
71°F	600	24.4	1.82	0.43	0.57	0.71	22.8	2.04	0.43	0.59	0.73
	800	25.4	1.83	0.45	0.63	0.81	23.7	2.04	0.46	0.65	0.84
	1000	26.0	1.83	0.48	0.70	0.91	24.2	2.04	0.49	0.71	0.93

CAPACITÉ DE REFROIDISSEMENT – 3 TONNES

3 TON - NP16H36V (1ER STADE)											
TEMP. DE BULBE HUMIDE ENTRANTE	VOLUME D'AIR TOTAL	TEMPÉRATURE DE L'AIR EXTÉRIEUR ENTRANT DANS LE SERPENTIN EXTÉRIEUR									
		65°F					75°F				
		CAP. DE REFR. TOTALE	ENTRÉE MOTEUR COMPR.	RAPPORT SENSIBLE/ TOTAL (S/T)			CAP. DE REFR. TOTALE	ENTRÉE MOTEUR COMPR.	RAPPORT SENSIBLE/ TOTAL (S/T)		
				TEMP. BULBE SEC					TEMP. BULBE SEC		
CFM	KBTUH	KW	75°F	80°F	85°F	KBTUH	KW	75°F	80°F	85°F	
63°F	760	28.4	1.16	0.74	0.89	1.00	26.9	1.32	0.76	0.92	1.00
	840	29.0	1.16	0.76	0.93	1.00	27.4	1.32	0.79	0.95	1.00
	920	29.4	1.16	0.79	0.97	1.00	27.9	1.32	0.81	1.00	1.00
67°F	760	30.4	1.15	0.58	0.72	0.85	28.8	1.31	0.59	0.73	0.88
	840	31.0	1.15	0.59	0.74	0.89	29.2	1.31	0.60	0.76	0.92
	920	31.4	1.15	0.61	0.77	0.93	29.7	1.31	0.62	0.79	0.97
71°F	760	32.6	1.14	0.43	0.56	0.69	30.9	1.30	0.43	0.57	0.71
	840	33.2	1.13	0.44	0.58	0.72	31.4	1.30	0.44	0.59	0.74
	920	33.6	1.13	0.44	0.59	0.75	31.8	1.30	0.45	0.61	0.77
TEMP. DE BULBE HUMIDE ENTRANTE	VOLUME D'AIR TOTAL	85°F					95°F				
		CAP. DE REFR. TOTALE	ENTRÉE MOTEUR COMPR.	RAPPORT SENSIBLE/ TOTAL (S/T)			CAP. DE REFR. TOTALE	ENTRÉE MOTEUR COMPR.	RAPPORT SENSIBLE/ TOTAL (S/T)		
				TEMP. BULBE SEC					TEMP. BULBE SEC		
		CFM	KBTUH	KW	75°F	80°F	85°F	KBTUH	KW	75°F	80°F
63°F	760	25.3	1.52	0.78	0.95	1.00	23.8	1.75	0.80	0.98	1.00
	840	25.9	1.52	0.81	0.99	1.00	24.4	1.74	0.83	1.00	1.00
	920	26.4	1.52	0.83	1.00	1.00	25.1	1.74	0.85	1.00	1.00
67°F	760	27.1	1.52	0.60	0.75	0.91	25.5	1.74	0.61	0.78	0.95
	840	27.5	1.51	0.62	0.79	0.96	25.9	1.74	0.63	0.81	1.00
	920	28.0	1.51	0.64	0.82	1.00	26.3	1.74	0.65	0.85	1.00
71°F	760	29.1	1.51	0.44	0.58	0.73	27.4	1.73	0.44	0.60	0.75
	840	29.5	1.50	0.45	0.60	0.76	27.8	1.73	0.45	0.62	0.79
	920	29.9	1.50	0.45	0.62	0.80	28.1	1.73	0.46	0.64	0.83

3 TON - NP16H36V (2ND STADE)											
TEMP. DE BULBE HUMIDE ENTRANTE	VOLUME D'AIR TOTAL	TEMPÉRATURE DE L'AIR EXTÉRIEUR ENTRANT DANS LE SERPENTIN EXTÉRIEUR									
		85°F					95°F				
		CAP. DE REFR. TOTALE	ENTRÉE MOTEUR COMPR.	RAPPORT SENSIBLE/ TOTAL (S/T)			CAP. DE REFR. TOTALE	ENTRÉE MOTEUR COMPR.	RAPPORT SENSIBLE/ TOTAL (S/T)		
				TEMP. BULBE SEC					TEMP. BULBE SEC		
CFM	KBTUH	KW	75°F	80°F	85°F	KBTUH	KW	75°F	80°F	85°F	
63°F	1000	35.6	2.18	0.75	0.91	1.00	33.7	2.43	0.77	0.94	1.00
	1200	36.7	2.19	0.81	0.97	1.00	34.8	2.44	0.83	1.00	1.00
	1400	37.9	2.21	0.85	1.00	1.00	36.2	2.46	0.87	1.00	1.00
67°F	1000	37.9	2.21	0.59	0.73	0.88	35.9	2.46	0.60	0.75	0.91
	1200	39.0	2.22	0.62	0.79	0.96	36.9	2.47	0.63	0.81	0.98
	1400	39.8	2.23	0.65	0.85	1.00	37.6	2.48	0.67	0.88	1.00
71°F	1000	40.5	2.24	0.43	0.57	0.71	38.3	2.49	0.44	0.58	0.73
	1200	41.5	2.25	0.45	0.61	0.77	39.3	2.50	0.45	0.62	0.79
	1400	42.3	2.26	0.46	0.65	0.83	39.9	2.51	0.47	0.66	0.86
TEMP. DE BULBE HUMIDE ENTRANTE	VOLUME D'AIR TOTAL	105°F					115°F				
		CAP. DE REFR. TOTALE	ENTRÉE MOTEUR COMPR.	RAPPORT SENSIBLE/ TOTAL (S/T)			CAP. DE REFR. TOTALE	ENTRÉE MOTEUR COMPR.	RAPPORT SENSIBLE/ TOTAL (S/T)		
				TEMP. BULBE SEC					TEMP. BULBE SEC		
		CFM	KBTUH	KW	75°F	80°F	85°F	KBTUH	KW	75°F	80°F
63°F	1000	31.7	2.72	0.80	0.97	1.00	29.9	3.05	0.82	1.00	1.00
	1200	32.9	2.73	0.85	0.73	1.00	31.3	3.07	0.87	1.00	1.00
	1400	34.4	2.75	0.89	1.00	1.00	32.5	3.08	0.92	1.00	1.00
67°F	1000	33.8	2.75	0.61	0.77	0.94	31.6	3.07	0.63	0.80	0.98
	1200	34.6	2.76	0.65	0.84	1.00	32.4	3.08	0.67	0.87	1.00
	1400	35.3	2.76	0.69	0.91	1.00	33.0	3.09	0.71	0.95	1.00
71°F	1000	36.1	2.77	0.44	0.60	0.75	33.9	3.10	0.45	0.61	0.78
	1200	36.9	2.78	0.46	0.64	0.82	34.6	3.11	0.47	0.66	0.85
	1400	37.5	2.79	0.48	0.69	0.89	35.1	3.11	0.49	0.71	0.90

CAPACITÉ DE REFROIDISSEMENT – 4 TONNES

4 TON - NP16H48V (1ST STAGE)											
TEMP. DE BULBE HUMIDE ENTRANTE	VOLUME D'AIR TOTAL	TEMPÉRATURE DE L'AIR EXTÉRIEUR ENTRANT DANS LE SERPENTIN EXTÉRIEUR									
		85°F					95°F				
		CAP. DE REFR. TOTALE	ENTRÉE MOTEUR COMPR.	RAPPORT SENSIBLE/ TOTAL (S/T)			CAP. DE REFR. TOTALE	ENTRÉE MOTEUR COMPR.	RAPPORT SENSIBLE/ TOTAL (S/T)		
				TEMP. BULBE SEC					TEMP. BULBE SEC		
CFM	KBTUH	KW	75°F	80°F	85°F	KBTUH	KW	75°F	80°F	85°F	
63°F	1010	38.3	1.45	0.74	0.88	1.00	36.1	1.70	0.75	0.91	1.00
	1120	39.1	1.45	0.76	0.92	1.00	36.8	1.69	0.78	0.95	1.00
	1230	39.8	1.44	0.79	0.96	1.00	37.4	1.69	0.81	0.99	1.00
67°F	1010	41.0	1.43	0.58	0.71	0.85	38.6	1.68	0.58	0.73	0.88
	1120	41.8	1.42	0.59	0.74	0.89	39.3	1.67	0.60	0.76	0.92
	1230	42.4	1.42	0.61	0.77	0.93	39.8	1.67	0.62	0.79	0.96
71°F	1010	43.7	1.41	0.43	0.56	0.69	41.2	1.66	0.43	0.57	0.71
	1120	44.5	1.40	0.43	0.58	0.72	41.9	1.65	0.44	0.59	0.74
	1230	45.2	1.40	0.44	0.59	0.75	42.5	1.65	0.45	0.61	0.77

4 TON - NP16H48V (1ST STAGE)											
TEMP. DE BULBE HUMIDE ENTRANTE	VOLUME D'AIR TOTAL	TEMPÉRATURE DE L'AIR EXTÉRIEUR ENTRANT DANS LE SERPENTIN EXTÉRIEUR									
		85°F					95°F				
		CAP. DE REFR. TOTALE	ENTRÉE MOTEUR COMPR.	RAPPORT SENSIBLE/ TOTAL (S/T)			CAP. DE REFR. TOTALE	ENTRÉE MOTEUR COMPR.	RAPPORT SENSIBLE/ TOTAL (S/T)		
				TEMP. BULBE SEC					TEMP. BULBE SEC		
CFM	KBTUH	KW	75°F	80°F	85°F	KBTUH	KW	75°F	80°F	85°F	
63°F	1010	33.8	1.98	0.78	0.94	1.00	31.5	2.27	0.80	0.98	1.00
	1120	34.4	1.97	0.81	0.99	1.00	32.3	2.27	0.83	1.00	1.00
	1230	35.2	1.97	0.83	1.00	1.00	33.2	2.26	0.85	1.00	1.00
67°F	1010	36.2	1.96	0.60	0.75	0.91	33.8	2.26	0.61	0.78	0.94
	1120	36.7	1.95	0.62	0.79	0.96	34.3	2.25	0.63	0.82	1.00
	1230	37.3	1.95	0.64	0.82	1.00	34.8	2.25	0.66	0.85	1.00
71°F	1010	38.7	1.94	0.44	0.58	0.73	36.2	2.24	0.44	0.60	0.75
	1120	39.3	1.93	0.44	0.60	0.76	36.8	2.23	0.45	0.62	0.79
	1230	39.9	1.93	0.45	0.63	0.80	37.3	2.23	0.46	0.64	0.83

4 TON - NP16H48V (2ND STAGE)											
TEMP. DE BULBE HUMIDE ENTRANTE	VOLUME D'AIR TOTAL	TEMPÉRATURE DE L'AIR EXTÉRIEUR ENTRANT DANS LE SERPENTIN EXTÉRIEUR									
		85°F					95°F				
		CAP. DE REFR. TOTALE	ENTRÉE MOTEUR COMPR.	RAPPORT SENSIBLE/ TOTAL (S/T)			CAP. DE REFR. TOTALE	ENTRÉE MOTEUR COMPR.	RAPPORT SENSIBLE/ TOTAL (S/T)		
				TEMP. BULBE SEC					TEMP. BULBE SEC		
CFM	KBTUH	KW	75°F	80°F	85°F	KBTUH	KW	75°F	80°F	85°F	
63°F	1400	47.8	2.80	0.77	0.93	1.00	45.2	3.13	0.79	0.96	1.00
	1600	48.9	2.81	0.81	0.97	1.00	46.3	3.14	0.83	0.99	1.00
	1800	50.0	2.82	0.84	1.00	1.00	47.8	3.16	0.86	1.00	1.00
67°F	1400	50.9	2.83	0.59	0.74	0.90	48.2	3.16	0.61	0.77	0.93
	1600	52.2	2.84	0.62	0.79	0.94	49.2	3.17	0.63	0.81	0.97
	1800	53.3	2.85	0.64	0.83	0.98	49.9	3.18	0.66	0.86	1.00
71°F	1400	54.2	2.85	0.44	0.58	0.73	51.3	3.19	0.44	0.59	0.75
	1600	55.4	2.86	0.44	0.61	0.77	52.2	3.20	0.45	0.62	0.80
	1800	56.1	2.87	0.46	0.64	0.82	53.0	3.21	0.46	0.65	0.83

4 TON - NP16H48V (2ND STAGE)											
TEMP. DE BULBE HUMIDE ENTRANTE	VOLUME D'AIR TOTAL	TEMPÉRATURE DE L'AIR EXTÉRIEUR ENTRANT DANS LE SERPENTIN EXTÉRIEUR									
		105°F					115°F				
		CAP. DE REFR. TOTALE	ENTRÉE MOTEUR COMPR.	RAPPORT SENSIBLE/ TOTAL (S/T)			CAP. DE REFR. TOTALE	ENTRÉE MOTEUR COMPR.	RAPPORT SENSIBLE/ TOTAL (S/T)		
				TEMP. BULBE SEC					TEMP. BULBE SEC		
CFM	KBTUH	KW	75°F	80°F	85°F	KBTUH	KW	75°F	80°F	85°F	
63°F	1400	42.5	3.52	0.81	0.97	1.00	39.9	3.96	0.84	1.00	1.00
	1600	44.0	3.53	0.85	1.00	1.00	41.6	3.98	0.87	1.00	1.00
	1800	45.3	3.55	0.88	1.00	1.00	42.8	4.00	0.88	1.00	1.00
67°F	1400	45.5	3.55	0.62	0.79	0.94	42.5	4.00	0.63	0.82	0.98
	1600	46.0	3.56	0.65	0.84	1.00	43.3	4.01	0.67	0.87	1.00
	1800	46.9	3.57	0.67	0.89	1.00	43.9	4.01	0.70	0.90	1.00
71°F	1400	48.2	3.58	0.45	0.61	0.77	45.3	4.03	0.45	0.63	0.80
	1600	49.2	3.59	0.46	0.64	0.83	46.2	4.05	0.46	0.66	0.86
	1800	49.9	3.60	0.47	0.67	0.84	46.7	4.05	0.47	0.70	0.88

CAPACITÉ DE REFROIDISSEMENT – 5 TONNES

5 TON - NP16H60V (1ER STADE)											
TEMP. DE BULBE HUMIDE ENTRANTE	VOLUME D'AIR TOTAL	TEMPÉRATURE DE L'AIR EXTÉRIEUR ENTRANT DANS LE SERPENTIN EXTÉRIEUR									
		65°F					75°F				
		CAP. DE REFR. TOTALE	ENTRÉE MOTEUR COMPR.	RAPPORT SENSIBLE/ TOTAL (S/T)			CAP. DE REFR. TOTALE	ENTRÉE MOTEUR COMPR.	RAPPORT SENSIBLE/ TOTAL (S/T)		
				TEMP. BULBE SEC					TEMP. BULBE SEC		
CFM	KBTUH	KW	75°F	80°F	85°F	KBTUH	KW	75°F	80°F	85°F	
63°F	1130	46.9	1.92	0.71	0.85	0.98	38.3	2.20	0.84	1.00	1.00
	1260	48.0	1.91	0.73	0.88	1.00	45.1	2.20	0.75	0.91	1.00
	1390	48.9	1.90	0.76	0.92	1.00	46.0	2.19	0.78	0.93	1.00
67°F	1130	50.1	1.89	0.56	0.69	0.81	47.3	2.18	0.57	0.70	0.84
	1260	51.2	1.89	0.57	0.71	0.85	48.2	2.18	0.58	0.73	0.88
	1390	52.1	1.88	0.59	0.74	0.88	49.0	2.17	0.60	0.76	0.92
71°F	1130	53.4	1.87	0.42	0.54	0.66	50.4	2.16	0.43	0.55	0.68
	1260	54.5	1.86	0.43	0.56	0.69	51.4	2.16	0.43	0.57	0.71
	1390	55.4	1.86	0.43	0.58	0.72	52.2	2.15	0.44	0.59	0.74
TEMP. DE BULBE HUMIDE ENTRANTE	VOLUME D'AIR TOTAL	TEMPÉRATURE DE L'AIR EXTÉRIEUR ENTRANT DANS LE SERPENTIN EXTÉRIEUR									
		85°F					95°F				
		CAP. DE REFR. TOTALE	ENTRÉE MOTEUR COMPR.	RAPPORT SENSIBLE/ TOTAL (S/T)			CAP. DE REFR. TOTALE	ENTRÉE MOTEUR COMPR.	RAPPORT SENSIBLE/ TOTAL (S/T)		
				TEMP. BULBE SEC					TEMP. BULBE SEC		
CFM	KBTUH	KW	75°F	80°F	85°F	KBTUH	KW	75°F	80°F	85°F	
63°F	1130	41.3	2.53	0.75	0.90	1.00	38.6	2.88	0.77	0.93	1.00
	1260	42.2	2.53	0.78	0.94	1.00	39.3	2.88	0.80	0.98	1.00
	1390	43.0	2.52	0.80	0.97	1.00	40.2	2.88	0.83	1.00	1.00
67°F	1130	44.3	2.51	0.58	0.72	0.86	41.4	2.87	0.59	0.75	0.90
	1260	45.2	2.51	0.60	0.75	0.91	42.1	2.87	0.61	0.78	0.94
	1390	45.9	2.51	0.62	0.78	0.94	42.8	2.86	0.63	0.81	0.97
71°F	1130	47.2	2.50	0.43	0.57	0.70	44.3	2.85	0.43	0.58	0.72
	1260	48.2	2.49	0.44	0.58	0.73	45.1	2.85	0.44	0.60	0.76
	1390	48.9	2.49	0.44	0.60	0.76	45.7	2.84	0.45	0.62	0.79

5 TON - NP16H60V (2ND STADE)											
TEMP. DE BULBE HUMIDE ENTRANTE	VOLUME D'AIR TOTAL	TEMPÉRATURE DE L'AIR EXTÉRIEUR ENTRANT DANS LE SERPENTIN EXTÉRIEUR									
		85°F					95°F				
		CAP. DE REFR. TOTALE	ENTRÉE MOTEUR COMPR.	RAPPORT SENSIBLE/ TOTAL (S/T)			CAP. DE REFR. TOTALE	ENTRÉE MOTEUR COMPR.	RAPPORT SENSIBLE/ TOTAL (S/T)		
				TEMP. BULBE SEC					TEMP. BULBE SEC		
CFM	KBTUH	KW	75°F	80°F	85°F	KBTUH	KW	75°F	80°F	85°F	
63°F	1600	57.3	3.63	0.75	0.89	1.00	54.2	4.03	0.77	0.91	1.00
	1800	58.4	3.64	0.78	0.93	1.00	55.3	4.04	0.80	0.96	1.00
	2000	59.5	3.66	0.80	0.97	1.00	56.4	4.06	0.82	0.99	1.00
67°F	1600	60.8	3.68	0.59	0.73	0.86	57.6	4.08	0.60	0.75	0.89
	1800	62.2	3.70	0.60	0.77	0.90	58.9	4.10	0.62	0.79	0.93
	2000	63.1	3.71	0.62	0.80	0.94	59.7	4.11	0.64	0.81	0.97
71°F	1600	64.7	3.73	0.43	0.57	0.71	61.3	4.13	0.44	0.58	0.73
	1800	65.9	3.75	0.44	0.59	0.75	62.3	4.15	0.44	0.61	0.77
	2000	66.7	3.76	0.45	0.62	0.79	63.0	4.16	0.45	0.63	0.79
TEMP. DE BULBE HUMIDE ENTRANTE	VOLUME D'AIR TOTAL	TEMPÉRATURE DE L'AIR EXTÉRIEUR ENTRANT DANS LE SERPENTIN EXTÉRIEUR									
		105°F					115°F				
		CAP. DE REFR. TOTALE	ENTRÉE MOTEUR COMPR.	RAPPORT SENSIBLE/ TOTAL (S/T)			CAP. DE REFR. TOTALE	ENTRÉE MOTEUR COMPR.	RAPPORT SENSIBLE/ TOTAL (S/T)		
				TEMP. BULBE SEC					TEMP. BULBE SEC		
CFM	KBTUH	KW	75°F	80°F	85°F	KBTUH	KW	75°F	80°F	85°F	
63°F	1600	51.1	4.49	0.79	0.94	1.00	48.0	5.00	0.82	0.97	1.00
	1800	52.3	4.49	0.83	0.99	1.00	49.0	5.02	0.82	1.00	1.00
	2000	53.3	4.52	0.84	1.00	1.00	50.6	5.04	0.85	1.00	1.00
67°F	1600	54.3	4.53	0.61	0.77	0.91	51.1	5.05	0.62	0.80	0.94
	1800	55.6	4.54	0.63	0.81	0.95	51.3	5.06	0.66	0.81	1.00
	2000	56.0	4.56	0.65	0.83	1.00	52.4	5.07	0.68	0.86	1.00
71°F	1600	57.7	4.59	0.44	0.60	0.76	54.3	5.10	0.44	0.61	0.78
	1800	58.5	4.60	0.45	0.62	0.80	55.0	5.12	0.46	0.64	0.78
	2000	59.4	4.62	0.46	0.65	0.79	55.6	5.13	0.47	0.67	0.84

VALEURS NOMINALES DE CHAUFFAGE

NUMÉRO DE MODÈLE	TEMPÉRATURE EXTÉRIEURE - BS/BM °F									
	0/0		17/15		35/33		47/43		62/56	
	BTUH	KW	BTUH	KW	BTUH	KW	BTUH	KW	BTUH	KW
NP16H24V	6100	1.30	11,900	1.48	18,100	1.67	22,100	1.80	27,200	1.95
NP16H36V	11,100	2.36	19,700	2.53	28,700	2.71	34,700	2.83	42,200	2.98
NP16H48V	14,900	3.33	26,600	3.50	39,100	3.68	47,400	3.81	57,800	3.96
NP16H60V	24,800	4.06	37,200	4.25	50,300	4.45	59,000	4.59	69,900	4.75

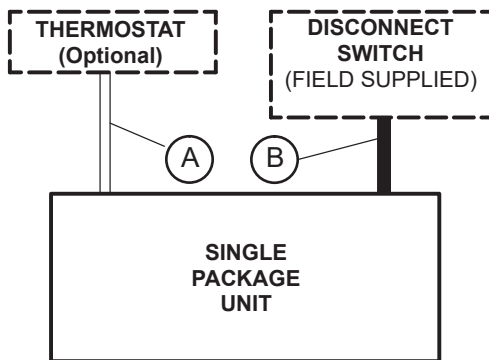
CÂBLAGE SUR LE TERRAIN

A - Basse tension à sept fils (électronique)

B - Alimentation à deux fils (voir le tableau des données électriques)

Si plusieurs sectionneurs sont utilisés sur les unités à chauffage électrique, il doit y avoir une alimentation à deux fils pour chaque sectionnement.

– Câblage sur site non fourni –

DÉGAGEMENTS POUR L'INSTALLATION		
	IN.	MM
Avant	24	610
Côté droit (accès à la soufflante)	24	610
Côté gauche (accès au serpentin d'évaporateur)	24	610
Arrière	0	0
Haut	48	1219

DIMENSIONS (PO) – PETITE BASE :

NP16H24

NP16H36

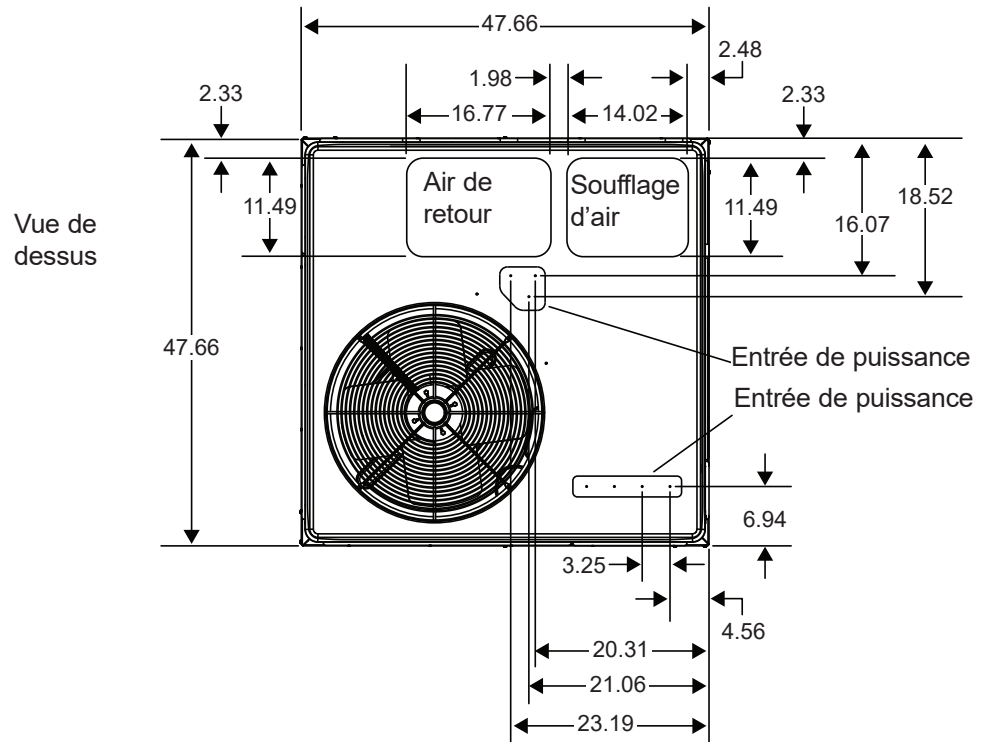

Vues latérales

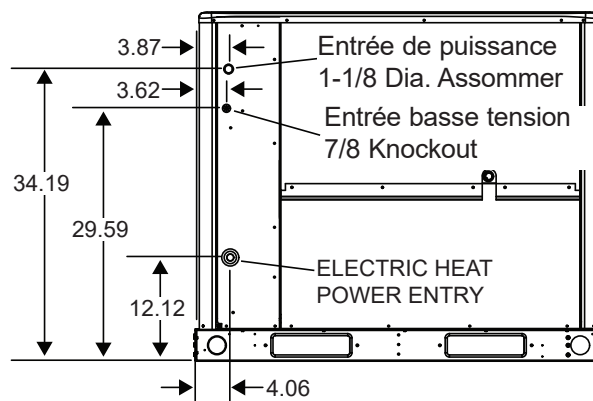
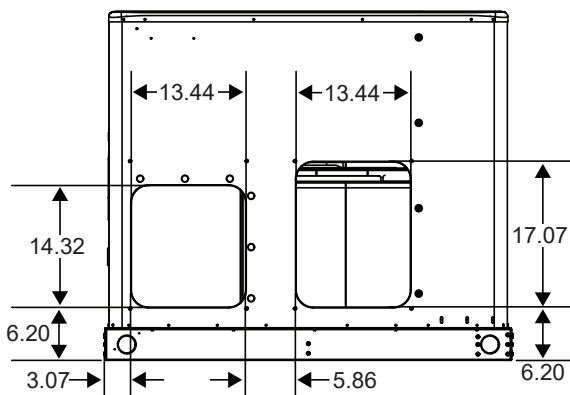
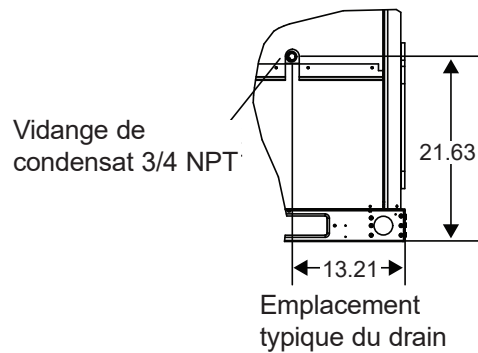
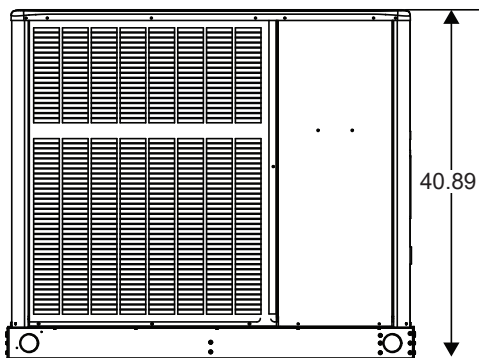

DIMENSIONS (PO) – GRANDE BASE :

NP16H48
NP16H60

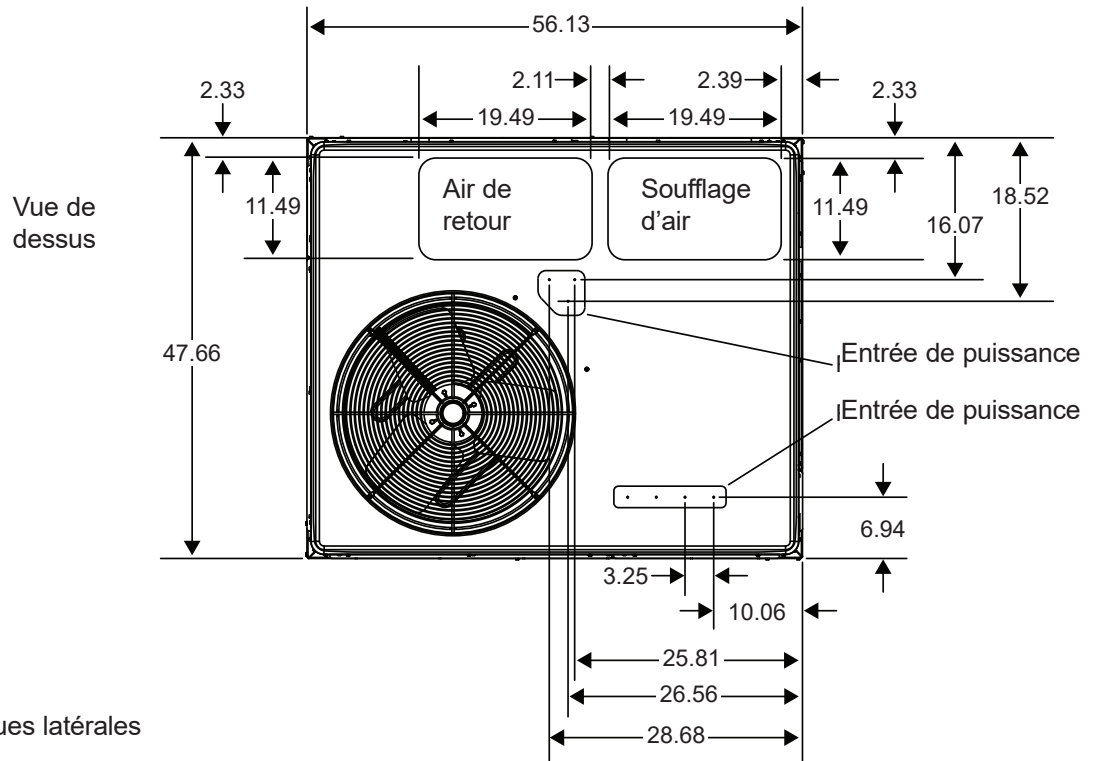

Vues latérales

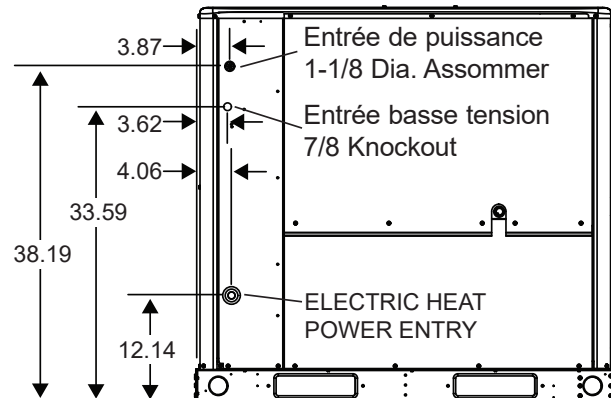
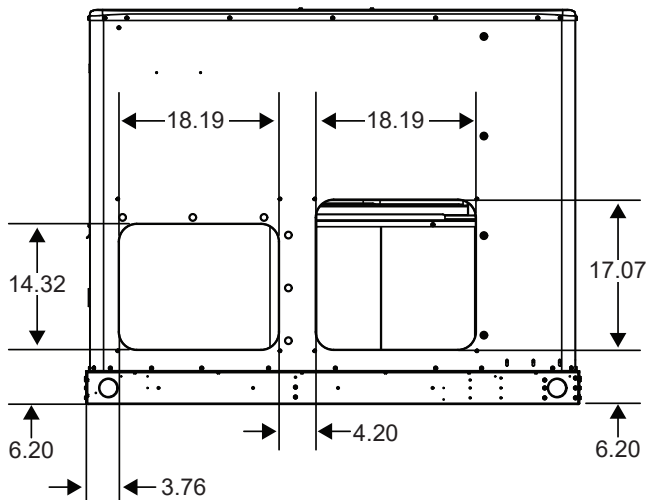
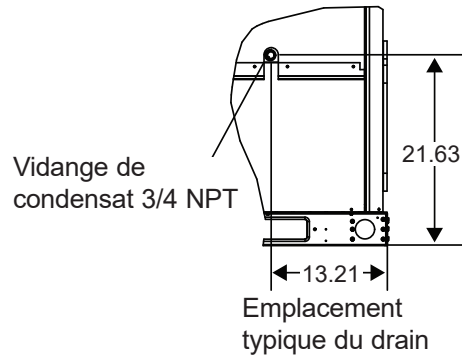
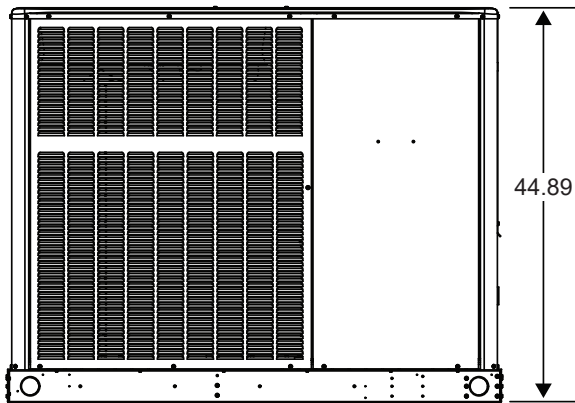

DIMENSIONS DU REBORD DE TOIT - PETITE BASE :

NP16H24

NP16H36

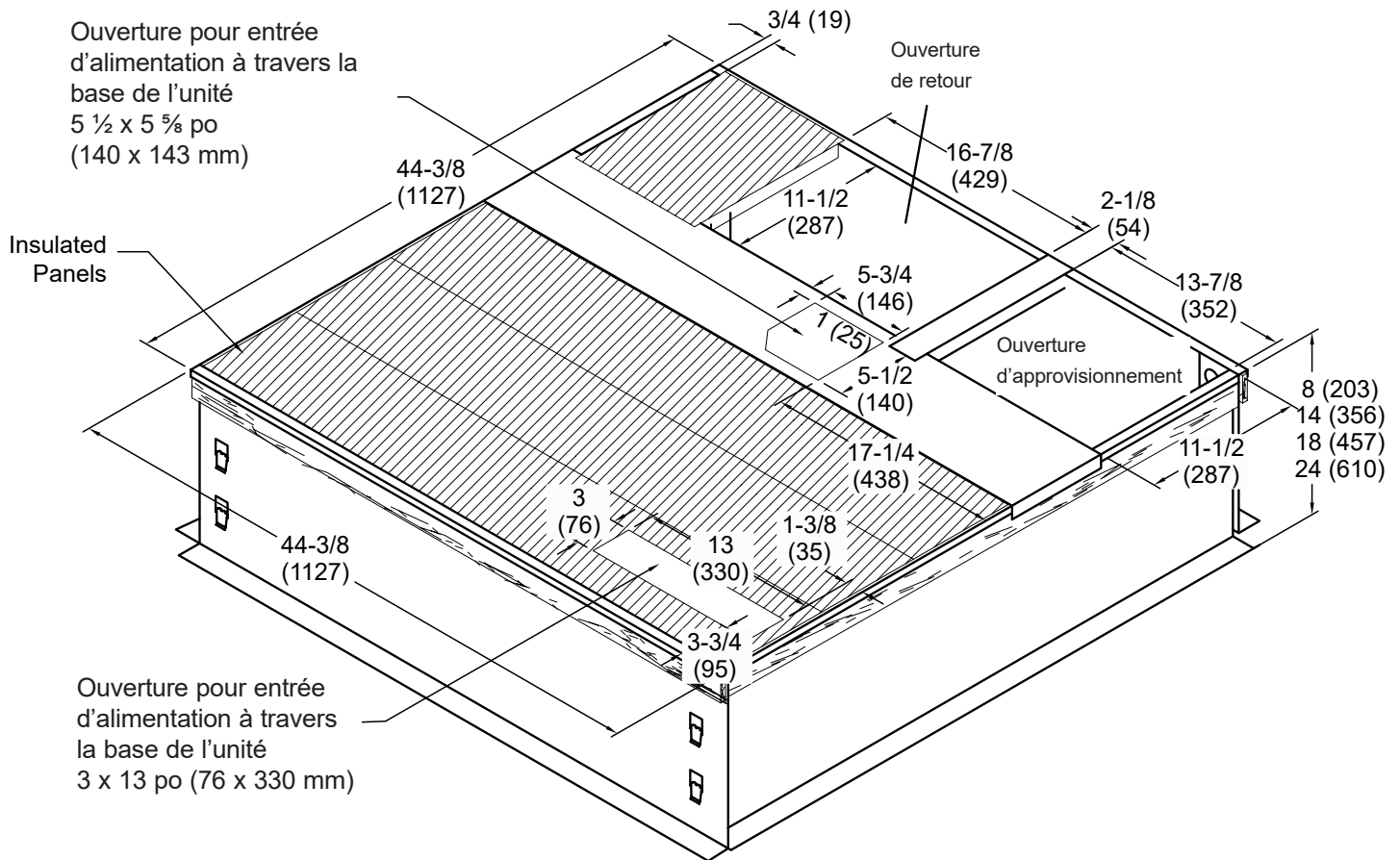

REMARQUE - Si l'entrée inférieure est utilisée, le condensat de l'échangeur de chaleur peut fuir à des températures ambiantes chaudes dans des climats humides. S'assurer que l'entrée inférieure est étanche, si elle est utilisée.

REMARQUE - Le platelage de toit peut être omis dans les limites du rebord.

REMARQUE - Tous les rebords :

- Conformité IBC 2018
- Conformité CBC 2019
- Cote sismique - SDS 2,0g, z/h=1, IP=1,5
- Résistance au vent - 240 mi/h (latéral), 214 mi/h (soulèvement)
- Capacité de charge maximale - 800 lb
- Les panneaux d'accès au filtre sans outil ne sont PAS destinés aux applications à résistance sismique

DIMENSIONS DU REBORD DE TOIT - GRANDE BASE :

NP16H48

NP16H60

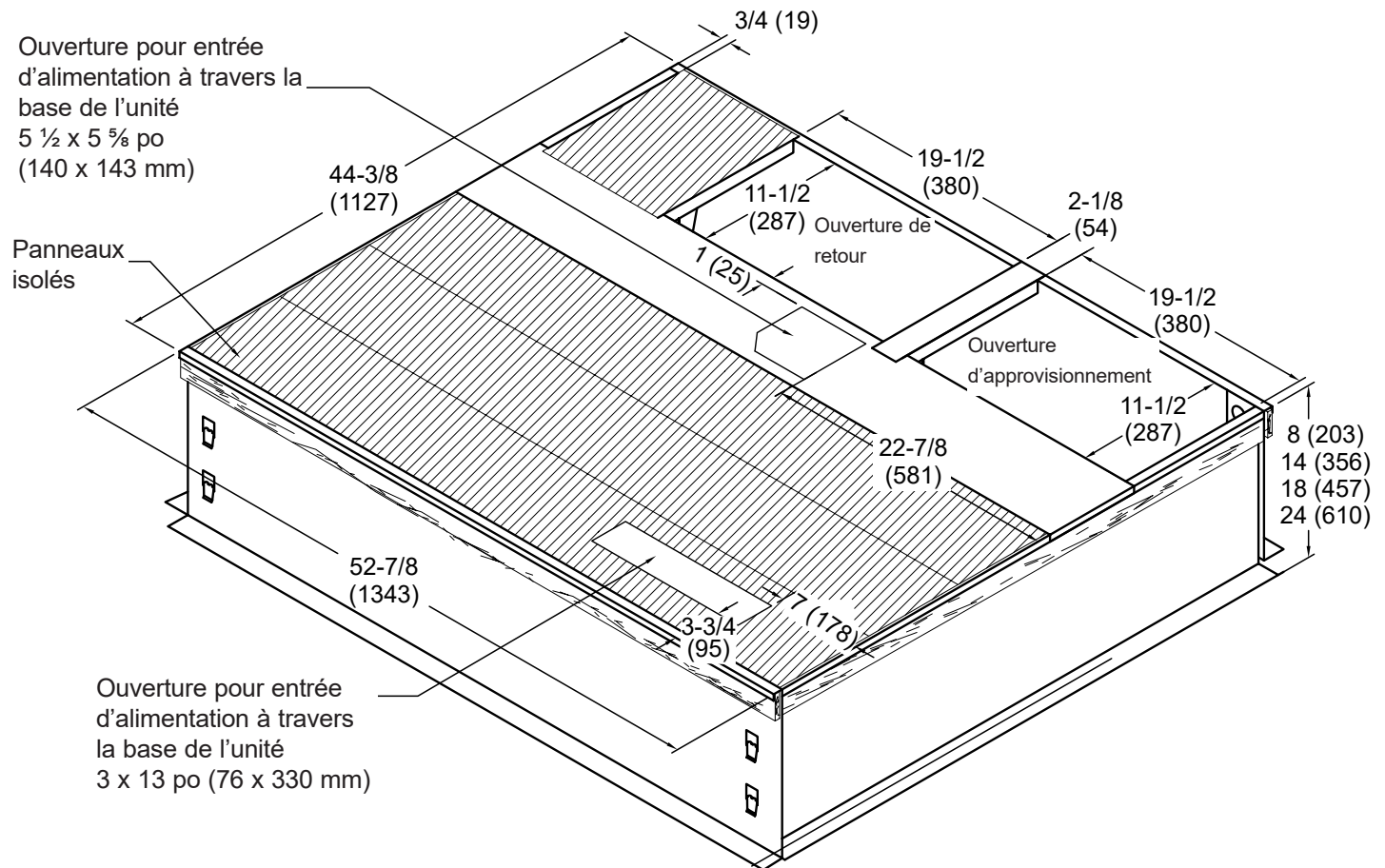

REMARQUE - Si l'entrée inférieure est utilisée, le condensat de l'échangeur de chaleur peut fuir à des températures ambiantes chaudes dans des climats humides. S'assurer que l'entrée inférieure est étanche, si elle est utilisée.

REMARQUE - Le platelage de toit peut être omis dans les limites du rebord.

REMARQUE - Tous les rebords :

- Conformité IBC 2018
- Conformité CBC 2019
- Cote sismique - SDS 2,0g, z/h=1, IP=1,5
- Résistance au vent - 240 mi/h (latéral), 214 mi/h (soulèvement)
- Capacité de charge maximale - 800 lb
- Les panneaux d'accès au filtre sans outil ne sont PAS destinés aux applications à résistance sismique

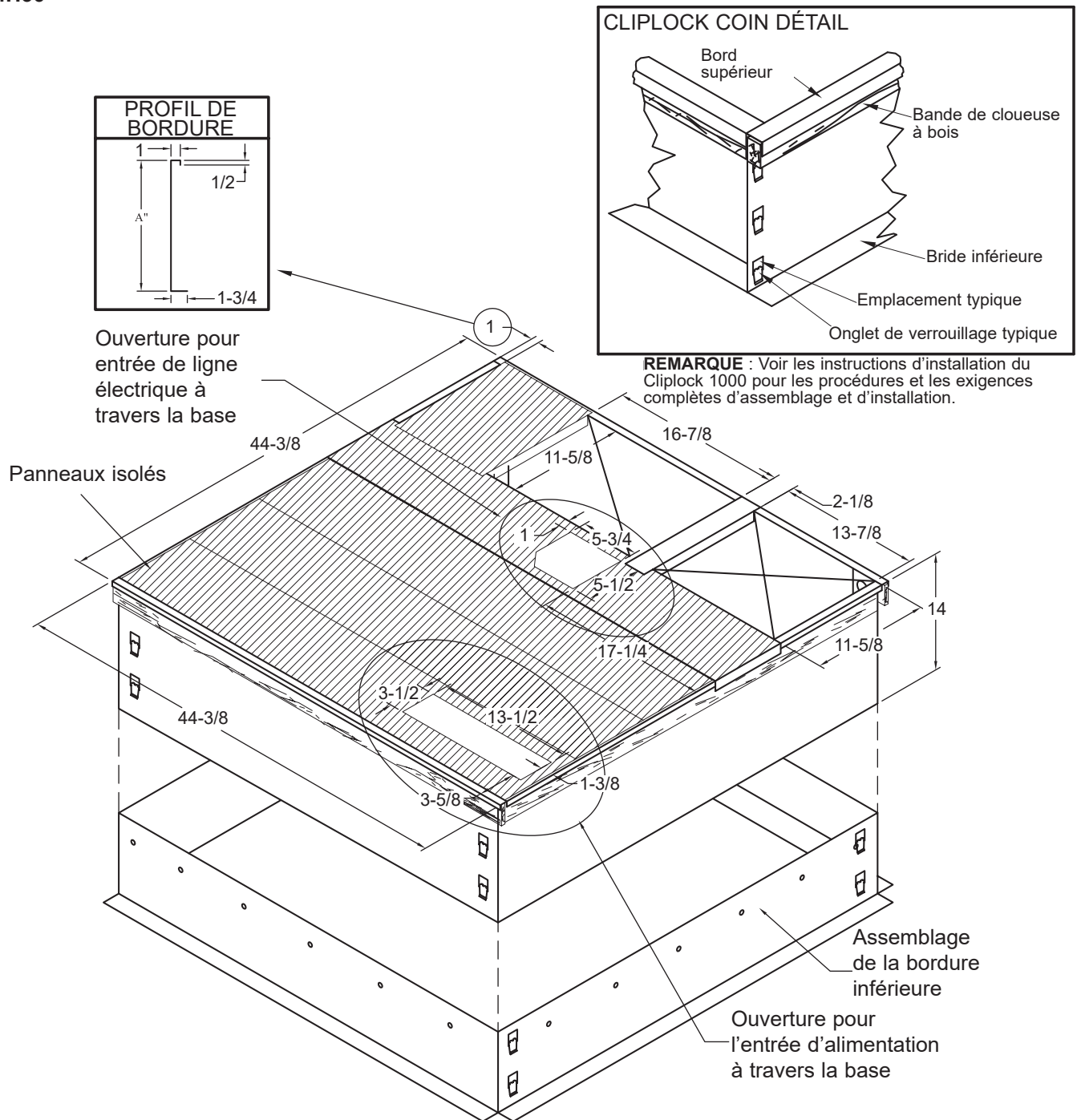
DIMENSIONS DU REBORD DE TOIT AJUSTABLE (STYLE DÉFONÇABLE) - PETITE BASE :NP14H24
NP14H36

REMARQUE - Si l'entrée inférieure est utilisée, le condensat de l'échangeur de chaleur peut fuir à des températures ambiantes chaudes dans des climats humides. S'assurer que l'entrée inférieure est étanche, si elle est utilisée.

REMARQUE - Le platelage de toit peut être omis dans les limites du rebord.

REMARQUE - Tous les rebords :

- Conformité IBC 2018
- Conformité CBC 2019
- Cote sismique - SDS 2,0g, z/h=1, IP=1,5
- Résistance au vent - 240 mi/h (latéral), 214 mi/h (soulèvement)
- Capacité de charge maximale - 800 lb
- Les panneaux d'accès au filtre sans outil ne sont PAS destinés aux applications à résistance sismique

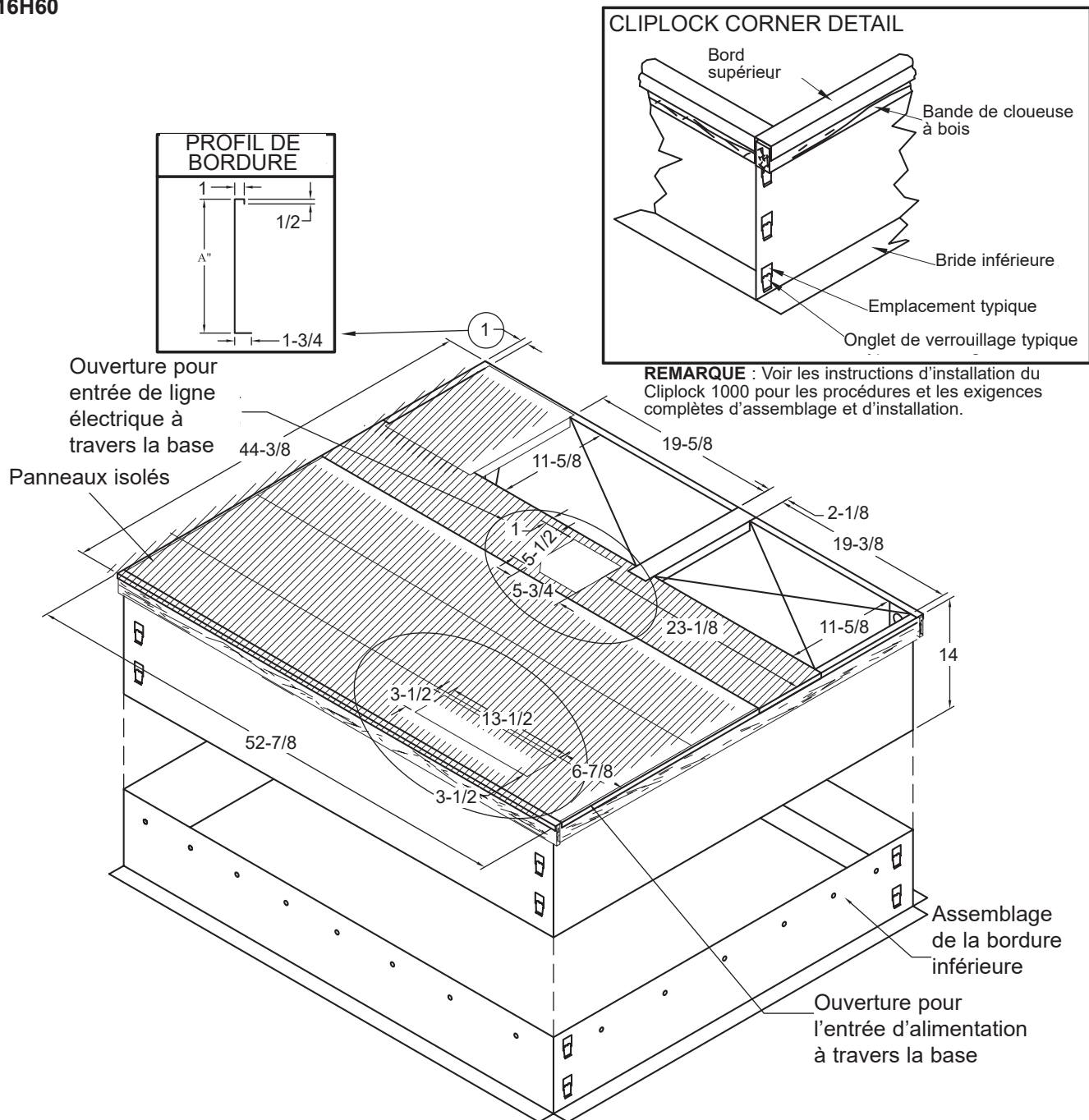
DIMENSIONS DU REBORD DE TOIT AJUSTABLE (STYLE DÉFONÇABLE) - GRANDE BASE :NP16H48
NP16H60

REMARQUE - Si l'entrée inférieure est utilisée, le condensat de l'échangeur de chaleur peut fuir à des températures ambiantes chaudes dans des climats humides. S'assurer que l'entrée inférieure est étanche, si elle est utilisée.

REMARQUE - Le platelage de toit peut être omis dans les limites du rebord.

REMARQUE - Tous les rebords :

- Conformité IBC 2018
- Conformité CBC 2019
- Cote sismique - SDS 2,0g, z/h=1, IP=1,5
- Résistance au vent - 240 mi/h (latéral), 214 mi/h (soulèvement)
- Capacité de charge maximale - 800 lb
- Les panneaux d'accès au filtre sans outil ne sont PAS destinés aux applications à résistance sismique



GE APPLIANCES
a Haier company

Toutes les spécifications et illustrations
sont sujettes à modification sans préavis
et sans obligation.

Imprimé aux États-Unis